



# Беерот Цицахк

Ваеце • Ваишлах

**Как укрепить здание Торы?**

Рав Эльханан Буним Вассерман

**Маски дурного начала**

Рав Шимшон Давид Пинкус

**Молитва страдальца**

Рав Йерхамиэль Крамм

**«Величие — это тфилин»**

Рав Лейб Нахман Злотник

**Вера —  
наше наследие**

Фото: Борис Крушник

# Беерот Ицхак

Периодическое издание Фонда поддержки и распространения Торы «Беерот Ицхак» имени рава Ицхака Зильбера под руководством рава Игаля Полищука, главы русскоязычного отделения ешивы «а-Ран» в Иерусалиме

Главный редактор  
рав Игаль Полищук

Редактор  
рав Арье Кац

Технический редактор  
рав Хаим Борух Либерман

Авторы, переводчики и составители  
рав Александр Кац; рав Арье Кац;  
рав Берл Набутовский; рав Лейб Нахман Злотник;  
рав Нахум Шатхин;  
г-жа Мирьям Климовская; г-жа Хана Берман;  
г-жа Лея Шухман

Корректор  
г-жа Зисси Скаржинская

**5 €** СТОИМОСТЬ ЖУРНАЛА  
ВЗНОС НА ВЫПУСК СЛЕДУЮЩЕГО НОМЕРА

РЕКВИЗИТЫ ДЛЯ ВЗНОСОВ  
И ПОДДЕРЖКИ ДЕЯТЕЛЬНОСТИ  
ФОНДА «БЕЕРОТ ИЦХАК»

МЕЖДУНАРОДНЫЙ БАНКОВСКИЙ ПЕРЕВОД  
Beneficiary's Name: Keren Beerot Itzhak  
Registration number: 580566917  
Address: Tiferet Ramot 81/8, Jerusalem, Israel  
Bank name: Bank Hapoalim B.M.  
Branch number: 538  
Account number: 389-044  
IBAN: IL69012538000000389044  
SWIFT: POALILIT

БАНКОВСКИЙ ПЕРЕВОД ВНУТРИ ИЗРАИЛЯ  
Банк Апоалим (12), Отделение Рамот (538)  
Номер счета: 389-044, Имя: קרן בארות יצחק  
По вопросам перевода с кредитной карты  
в Израиле: +972(0)52 562 47 20

СИСТЕМА פלויס נדריים НОМЕР 1487

ОНЛАЙН ПЛАТЕЖИ НА BEEROT.RU

Яндекс.Деньги 410015076354740

PayPal paypal@beerot.ru

Наш новый Qiwi кошелек +79523858624

АДРЕС: רב יגאל פולישצ'וק, תפארת רמות 81/8, ירושלים

ТЕЛЕФОН +972 (0)2674 34 84

ФАКС +972 (0)2678 26 65

ПОДПИСКА (возможна доставка на дом)

+972(0)52 562 47 20, +972(0)52 712 66 26

[www.beerot.ru/subscription/](http://www.beerot.ru/subscription/)

ЗАКАЗ РЕКЛАМЫ

[reklama@beerot.ru](mailto:reklama@beerot.ru)

Просьба строго следить за тем, чтобы издание не выносили в Шаббат в местах, где нет эрува.

Поскольку издание содержит святые слова Торы, оно требует уважительного обращения и генезы.

Все материалы журнала (в том числе и изданные в книгах) проходят обязательную редакционную проверку.

Допускается перепечатка материалов издания с обязательной ссылкой.

Распространяется в России  
при поддержке КЕРООР



KEROOR.COM

Централизованная религиозная  
организация ортодоксального иудаизма

Верстка и дизайн: JEWISH PUBLISHERS

Издание и распространение еврейских книг  
[JewishPublishers.com](http://JewishPublishers.com)

Просьба молиться за полное выздоровление

Бен Зома Зорик бен Броня

Номер посвящается возвышению души

доктор Авраам Шмуэлов бен Адина

Йосеф бен Шломо

Арье бен Наталья

Просьба молиться за выздоровление

Йехезкель бен Шифра;

Инна бат Эстер; Галя Хая Браха бат Мира;

За возвышение души

Соня бат Файвел

Журнал посвящается светлой памяти

Хая Това бат Яаков Ури; Александр бен Наум;

Залман бен Григорий; Элька бат Моше;

Элиезер бен Шмуэль (Самуил);

Анатолий бен Шмуэль (Самуил); Шмуэль (Самуил) бен Элиезер;

Шмуэль Леонид бен Анатолий; Мария бат Гиль; Лена бат Йона

## Содержание

### Недельная глава

#### Лакомства к субботнему столу

3 | Недельная глава Ваеце

9 | Недельная глава Ваишлах

### Изучение Мишны

13 | Трактат Брахот

| Глава седьмая, мишна третья и четвертая

### Еврейский взгляд

17 | Оживление мертвых

| По урокам гаона рава Моше Шапиро

20 | Вера — наше наследие

| По урокам рава Игаля Полищука

### Еврейское мировоззрение

22 | Как укрепить здание Торы?

| Рав Эльханан Буним Вассерман

25 | Молитва страдальца

| Рав Йерхамиэль Крамм

### Еврейский закон

29 | «Величие — это тфилин»

| Рав Лейб Нахман Злотник

### Еврейский дом

35 | Мамин дом

| Рабанит Рут Цивьен

# Лакомства к субботнему столу

## Недельная глава Ваеце

### Разногласие между праотцами и праматерями

*Рав Шимшон Давид Пинкус*

**«И увидел Всевышний, что нелюбима Лея, и открыл ее чрево»** (Берешит, 29:31).

Лея была первой, старшей сестрой, и обладала потенциалом, чтобы ее потомки заняли все самые важные и достойные посты в народе Израиля. Поэтому первенец (Реувен) был сыном Леи, а также учителя маленьких детей (потомки Шимона), о которых сказано: «как звезды во веки вечные...», коэны и левиты (потомки Леви), царство (Йеуда), главы Санедрина (Иссахар), богачи, поддерживающие Тору (Звулун). Все это высшие посты, и все они появились из потенциала Леи.

Рахель же, в отличие от нее, была «основой дома». Она родила сам еврейский народ, как сказано: «Дорогой мой сын Эфраим» — ведь народ Израиля называется по имени Эфраима.

Ицхак желал дать благословения Эсаву, ведь богатство — это тяжелое испытание, которое способно отвлечь человека от изучения Торы. Поэтому он хотел, чтобы все благословения, касающиеся богатства и власти, получил Эсав. Из мидраша известно, что сам Яков был согласен в этом с Ицхаком, и не желал получать эти благословения. Он был вынужден получить их потому, что так решил Всевышний. По этой же причине он не желал жениться на Лее, поскольку Лея, а вместе с ней — и все величие и власть этого мира, даже власть святости, — были ненавистны ему.

Постараемся объяснить каждый аспект по очереди: первенство Реувена было отнято у него. Достоинство Шимона — обучение детей, которое вошло в силу постановлением раби Йеошуа бен Гамла, было вызвано лишь силой необходимости, но на самом деле лучше, чтобы каждый отец сам учил своего сына, как сказано: «Слушай, сын, наставление отца своего» (и это — чистая традиция передачи Торы). Только когда отец — это Звулун, занятый своей работой, или Иссахар, который

сидит в Санедрине, или Леви, занятый служением в Храме, — тогда есть необходимость в учителях, но лучше было бы без них.

О важности того, чем занимается Леви, сказано: «Лучше Мне один день, когда ты сидишь и учишь Тору, чем тысяча жертв...». То есть изучение Торы более важно, что служение в Бейт а-Микдаше.

Йеуда это царство. А царство — это тяжелейшее испытание, причиной разрушения и Первого, и Второго Храмов были цари-злодеи. О потомках Иссахара, которые заседали в Санедрине, сказано: «Рав Хисда и Раба бар рав Уна сидели в суде весь день, и ослабевали их сердца». Объясняет Раши, что они сожалели, что в тот день им не удавалось заниматься Торой. А уж тем более Звулун — сколько опасностей нас подстерегает в мире бизнеса...

Поэтому-то Яков и хотел, чтобы все это досталось Эсаву.

Таков был подход Ицхака и Якова: пусть лучше народ будет приниженым и страдающим, но будет свободен для учебы Торы, пока не придет великий день (день прихода Машиаха). Тогда евреям снова достанутся все достоинства, и Лея вернется к Якову.

Однако наши праматери считали не так. Ведь Сара выгнала Ишмаэля, и все достоинства достались Ицхаку; Ривка позаботилась, чтобы благословения попали к Якову; Лея плакала, пока не удостоилась построить еврейский народ со всеми его достоинствами, и Рахель ввела Лею в дом Якова без его ведома. Подход праматерей был таков, что все достоинства должны быть в народе Израиля и сейчас.

В соответствии с этим возможно объяснить стих «И увидел Всевышний, что нелюбима Лея, и открыл ее чрево» не только в отношении Леи, — Всевышний желал утешить ее за то, что она нелюбима. Речь здесь и о Якове — в заслугу его великой скромности. Лея была нелюбима ему, несмотря на все достоинства, которые она несет с собой, поскольку он желал, чтобы его потомки всегда лишь сидели в шатрах Торы без всяких помех. Именно поэтому Всевышний дал ему все эти достоинства Леи, подобно тому, как сказано: «Тот, кто бежит от почета — почет гонится за ним».

## Не упустить возможность

Рав Яаков Галинский

Наш праотец Яаков увидел сон: **«И вот, лестница стоит на земле и опирается в небо, и ангелы Б-га поднимаются и спускаются по ней»**. Сразу же возникает вопрос: ведь ангелы — ангелы с Небес — вначале они спускаются в этот мир, а потом поднимаются, возвращаясь обратно. Почему же в Торе вначале сказано: «поднимаются», а потом — «спускаются»?

Говорит Мидраш («Ваикра Раба», 29), что Яаков видел ангелов-правителей народов, которые в будущем будут властвовать над народом Израиля. Он видел ангела Вавилонянина, поднимающегося на 70 ступеней, а затем спускающегося. Ангел Мидийца поднялся на 52 ступени и спустился. Ангел Грекия поднялся на 180 ступеней и спустился. Ангел Эдомца поднялся, поднялся — и не спускался.

В тот момент Яакову стало страшно. «Неужели этот не спустится?» — спросил он.

И Всевышний ответил ему: «Не бойся, раб Мой Яаков», даже если он поднимется и сядет рядом со Мною, и оттуда Я его спущу. Как сказано (Овадия, 1): «Если взлетишь, как орел, и если меж звезд устроишь гнездо свое — оттуда Я спущу тебя, слово Всевышнего!»

А раби Шимон бар Йохай говорит от имени раби Меира, что нашему праотцу Яакову стало страшно по другой причине. А вдруг, не дай Б-г, так же, как они спускаются, так и я спущусь? И ответил Всевышний: «А ты не бойся», если ты поднимешься — навеки не спустишься.

Но Яаков не поверил

и не поднялся. Сказал ему Всевышний: если бы ты поверил и поднялся, больше бы не спускался. А теперь, поскольку ты не поверил и не поднялся, твои дети будут в рабстве у четырех царств.

Мы и представить себе не можем, что такое «не поверил и не поднялся» нашего праотца Яакова.

Но мы можем очень хорошо представить себе «не поверил и не поднялся» каждого из нас. Сколько возможностей духовного возвышения появилось на нашем пути, и еще появятся! Возможности, которые «если ты поднимешься — навеки не спустишься», «а ты не бойся».

Ну, что было, то было. С сегодняшнего дня и дальше — постараемся использовать возможности! Ведь нам следует знать, что в нашей жизни то и дело встречаются «окна» возможностей, и если их не используют — «окна» закрываются. У первого человека было время войти в Ган Эден, как сказано: «И поселил (Б-г) его в Ган Эдене», и было время выйти оттуда, как сказано: «Изгнал Он человека».

У Ноаха было время войти в ковчег, как сказано: «Войди в ковчег», и было время выйти, как сказано: «Выйди из ковчега». Было время, когда народ Израиля должен был получить Тору.

Давайте задумаемся. У первого человека было время войти в Ган Эден. Поскольку он был сотворен вне Ган Эдена, как говорит Хизкуни (Берешит, 2:8): «Ведь если бы он был сотворен в Ган Эдене, он бы думал, что весь мир таков. Однако Всевышний сотворил его снаружи, и он увидел, что весь мир полон колючек и т.п., а после этого ввел его в Ган Эден, избранное место». А как Он ввел его? «Взял Г-сподь Б-г человека». Говорит Раши: «Взял — угловорами, привлек его, чтобы тот вошел». (Святой автор книги «Шней Лухот а-Брит» пишет: «Несколько лет я не мог понять: ведь все наше стремление — попасть в Ган Эден, и счастлив тот, кто удостоивается этого, а первый человек не желал заходить, пока Всевышний не уговорил его?»)

А что бы произошло, если бы он продолжил отказываться, пока не прошло бы назначенное время? Врата в Ган Эден закрылись бы, и он бы не вошел, даже если бы захотел, — потому что упустил время.

И было время выйти. Он согрешил, и был изгнан из Ган Эдена. Крувим, вооруженные обоюдоострым мечом, преграждали путь назад. Но если бы ему удалось задержаться, пока не пройдет назначенное время, мы по сей день были бы в Ган Эдене!

Ноаху было назначено время войти в ковчег, и если бы он задержался, тоже утонул бы в водах Потопа.

И было время выйти! Если бы он задержался, то мы и все наши потомки были бы заключены в ковчеге! Ведь ковчег в любом случае вмещал всех лишь чудом. Естественным образом ни ковчег, ни десять таких ковчег, не могли бы вместить всех животных в мире и их пищу (Рамбан).

И было время, когда народ Израиля должен был получить Тору.

Невероятно! «День шестой, было завершено творение неба и земли...» В шестой день, закончив творение мира, Всевышний поставил условие небу и земле, что они стоят до шестого Сивана, дня, уготованного для получения народом Израиля Торы, а если этого не произойдет, — они снова превратятся в хаос. Поэтому и сказано в Теилим: «Земля задрожала (перед получением Торы) и успокоилась», когда они ее получили.

А если бы они задержались с получением Торы, прошло бы предназначенное время, и Тора не была бы дана, не дай Б-г, и тогда небо и земля не могли бы существовать!



Сказал рав Йерухам Лейвович, великий машгиах ешивы Мир, что об этом говорится в мишне: «День короткий, работы много, а работники ленивы, и велика награда, и хозяин подгоняет». «Хозяин подгоняет» — означает, что окна возможностей открываются и закрываются, спешите их использовать!

Из всего, что есть в мире, наши учителя учат, как служить Всевышнему. И среди этого — изобретение поезда. Сколько сил вложено в прокладку рельсов, и за несколько часов он покрывает большие расстояния. Как быстро можно доехать до нужного места! Но все это — при условии, что вы пришли вовремя и сели в поезд. Опоздали на минуту — все, поезд ушел.

Какой великий час благоволения был, когда Всевышний впервые раскрылся Моше! Все, что он бы попросил — было бы ему дано. Но «Моше сокрыл свое лицо потому, что страшился смотреть на Б-га». Прошло назначенное время. А позже, когда Моше попросил: «Пожалуйста, раскрой мне славу Свою», ответил ему Всевышний: «Когда Я хотел (в горящем кусте) — ты не захотел», упустил момент!

Гаон Стайплер (великий отец рава Хаима Каневского) учился в нашей ешиве Новардок, в Белостоке. Еще будучи молодым, он выпустил свою первую книгу, «Шаарей Твуна». Хазон Иш увидел эту книгу, и был восхищен ею. Он стал выяснять, кто ее автор, и узнал, что это один из учащихся ешивы в Белостоке. Тогда он отправил посланника, чтобы предложить ему в жены свою сестру. Встречу назначили в одной гостинице, недалеко от Вильно.

Стайплер обычно учился 36 часов подряд, день, ночь и день, а потом одну ночь спал. И так далее. Теперь, когда ему нужно было поехать на послепопуденном поезде, он решил, что проучится день, ночь, день, ночь и еще полдня, то есть, пятьдесят два часа, а потом поспит в поезде. Так он и сделал. Но когда вошел в вагон, увидел, что скамьи обтянуты шерстяной тканью. Опасаясь, что там может быть *шаатнез*, и скамьями нельзя пользоваться, он простоял всю ночь пути...

Когда юноша добрался до гостиницы, узнал, что девушка и ее брат — рав Меир Карелиц, который должен был ее провожать, еще не пришли. Глаза у него стали закрываться. Он ведь провел шестьдесят часов без сна. Сел в уголке, прочел благословение перед сном, но прежде, чем успел уснуть, сообщили, что они пришли.

Стайплер показал знаками, что не может говорить, ему нужно чуть-чуть поспать, чтобы благословение не было сказано впустую. Что ж, он поспал пару минут, встал, омыл руки, и встреча началась. Надо сказать, что уже в молодости он

плохо слышал, вследствие перенесенной в детстве болезни. Он попытался вслушиваться, участвовать в разговоре, но усталость очень быстро сморила его...

Неудивительно, что девушка отказалась продолжать встречи — юноша глухой, да еще и засыпает прямо на глазах...

Услышал об этом Хазон Иш и решил вмешаться. Стал расспрашивать Стайплера, почему тот был настолько сонным. Услышав ответ, преисполнился еще большего восхищения. «Знаешь, — сказал он сестре, — он не слышит, но о нем еще все услышат и будут его слушаться!»

Она согласилась — и заработала себе Будущий мир! Такого мужа, как Стайплер, сына, как рав Хаим Каневский, и таких зятьев, как рав Шауль Барзам и рав Шломо Берман, внуков и правнуков, великих в Торе! При жизни получила свою награду...

Известна и другая история: один богач желал выдать замуж свою дочь за лучшего учащегося в мире Торы. Обратился он к великому раву Биньямину Дискину из Волковыска, отцу рава Ицхака Зева Дискина. Тот предложил ему одного из своих лучших учеников, рава Ицхака Эльханана Спектора, который впоследствии стал главным раввином Ковно и главой поколения. Богач не удовлетворился рекомендацией и пригласил к себе двух больших знатоков Торы. Пришел рав Ицхак Эльханан, и они начали талмудический спор. Рав Ицхак Эльханан увлекся спором, и, сам не замечая, попробовал ложечку варенья, стоявшего на столе. Доводы в пользу его позиции сопровождала еще одна ложечка, ответ на выпад оппонента — еще одна ложечка, еще одно доказательство — и еще одна ложечка... А девушка вместе со своей матерью стояла у двери. Они слушали спор, и, разумеется, ничего не понимали. Но зато они в полном шоке смотрели, как гость, сам того не замечая, опустошает блюдо с вареньем... Они решили, что он не для нее...

Из-за чего девушка упустила такое счастье — стать женой главы поколения? Из-за блюда варенья... Прошли годы, ее отец потерял весь свой капитал, и ее муж — даже неизвестно, кто он был, — тоже разорился, и она пришла к раву Ицхаку Эльханану просить о материальной поддержке. Она его не узнала, а он ее узнал...

Как она захлопнула окно возможности, которое ей приоткрылось!

И не только о шидуках речь...

Когда рав Ицхак Эльханан учился в ешиве, он ел в доме у одного богача (в те дни в ешивах не было столовых — ученики столовались в домах у евреев). Богач женил свою дочь, его зять влился в бизнес

и тоже жил в доме у этого богача. Ему довелось сидеть с равом Ицхаком Эльхананом за одним столом, и он был поражен умом и смекалкой юноши, его быстрой хваткой и прекрасной памятью. «Послушай, — предложил он ему, — зачем тебе есть “хлеб милостыни”? Продолжай учиться, а два часа в день работай у нас в качестве бухгалтера, и будешь получать приличную зарплату». Он уговаривал рава Ицхака Эльханана не раз и не два, пока тот не понял, что дом богача стал для него местом соблазна и испытания. Он перестал ходить к тому богачу и перешел в бедные семьи, где кормили гораздо хуже. Страдал от нищеты и голода, но рос в Торе, пока не стал одним из глав народа Израиля.

Однажды он приехал в Вильно, и местные евреи оказали ему невероятный почет, множество людей толпилось у его комнаты — только чтобы увидеть его, и получить благословение. Среди пришедших был и один старик, который обратился к нему с предложением: поскольку Всевышний благословил его большим богатством, а его дети тоже обладают своим приличным капиталом, и ему уже пора готовиться к переходу в лучший мир, куда человека провожают не золото, не серебро, и не драгоценные камни, а только Тора и добрые дела... Он предлагает сделку: отдаст раву половину своего имущества — огромные деньги! — и получит в заслугу половину награды за Тору рава...

«Вы опоздали, — ответил рав Ицхак Эльханан, — ведь есть известный закон, что если человек предлагает изучающему Тору материальную поддержку, которая позволит ему учиться, тогда награда за учебу делится пополам, как в соглашении Иссахара и Звулуна. В свое время я ел за вашим столом, и тогда вы могли удостоиться получить половину моей награды... Но тогда вы поддерживали попытки вашего зятя соблазнить меня выйти на работу. А теперь ваше предложение — то, о чем сказано в Шир а-Ширим: “Если человек отдаст даже все богатство дома своего за любовь (к Торе) — лишь презрение будет (его уделом)”».

Подумать только, какое окно возможности открылось перед тем богачом. Кормить юношу, который стал главой народа Израиля — лестница, стоящая на земле и упирающаяся в небо! Он мог подняться по этой лестнице до самой вершины... И потерял все!

А сам рав Ицхак Эльханан? Его пытались соблазнить сойти с лестницы, замедлить свой подъем, но он крепко держался за свой путь, упорно лез вверх и достиг заоблачных вершин!

Рав Аарон Котлер не раз рассказывал: «Нас было трое, избранных учеников ешивы. Я, рав Яков

Каменецкий и еще один (он называл имя... никто его не знал)». «А где он сейчас?» — спросили его. «Ну... наверное, стал торговцем...» — ответил рав Котлер.

А мы — поднялись по лестнице? Использовали возможности?

Перевод: г-жа Лея Шухман

## Двойные имена

«И Лея зачала, и родила сына, и нарекла ему имя...» (Берешит, 29:32).

Пишет Хатам Софер (сборник вопросов и ответов, «Эвен а-Эзер», 2:18), что вплоть до его времени (5523–5600/1762–1839 гг.) не было принято называть детей двойным именем, и что этот обычай появился лишь в последних поколениях. Ведь даже Яков, который имел два имени, нигде не назван одновременно Яков-Израэль. Также нигде в Танахе, Талмуде или в книгах комментаторов не встречается человек, который бы носил двойное имя. Правда, были такие имена как Аба Шауль, Аба Йудан и Аба Гурион. Но в этих случаях слово «Аба» (отец) не является именем, а лишь приставкой, указывающей на важность человека (Аба Йудан — глава всех евреев). Еще в трактате Йевамот (122б) встречается имя «Беири Йоханан бен Йонатан Арье» — «сын Йонатана Арье», где «Арье» не является личным именем, а приставкой (как фамилия), указывающей на наличие мужества у членов этой семьи.

Правда, в Танахе можно встретить имена, состоящие из двух слов. Пророк Йешаяу (9:5) предвещает рождение ребенка, который будет зваться Сар Шалом. А в конце книги Шмуэля (2, 23:8) упоминается человек по имени Адино а-Эцни. Но комментаторы поясняют, что здесь идет речь не об именах, а о прозвищах. Под Сар Шаломом имеется в виду царь Хизкияу. Слово *sar* (министр, князь) намекает на то, что Хизкияу сможет избавиться от порабощения других царей, а слово *шалом* — на то, что в годы его правления в стране будет царить мир. Имя «Адино а-Эцни» указывает на особые достоинства Давида, который был способен совмещать в себе противоположные качества. *Адино* — что он был мягок и тонок, когда изучал и преподавал Тору. В тоже время, когда он выходил на войну против врагов Израиля, то становился *эцни* — твердым и жестким, как дерево.

Также встречаются двойные имена, представляющие собой, однако, единое понятие: Овед-Эдом (Диврей а-Ямим 1, 15:18), Ромамти-Эзер (там же, 25:4), или Бат-Шева. Виленский Гаон доказывает из слов Раши (Санедрин, 22а), что имя «Бат-Шева» считается одним именем. Мудрецы Талмуда указывают на число «13»,

кое-что поясняющее в отношениях Давида и Бат-Шевы. Говорит Раши, что источником для толкования Талмуда является наличие тринадцати слов в стихе: «И пришла Бат-Шева к царю в спальню; а царь очень постарел, и Авишаг-шунамитянка прислуживала царю» (Млахим 1, 1:15). Но тут возникает сложность: при прочтении стиха на Святом языке слов оказывается четырнадцать! Так как же Раши говорит, что в этом стихе есть всего тринадцать слов? Поясняет Виленский Гаон, что имя Бат-Шева пусть и состоит из двух слов, однако считается единым именем, что и приводит нас к числу «13».

### Происхождение имени Шнеур

В книге «Ям Шель Шломо» приводится история, в которой отец и мать хотели дать разные имена сыну — в честь своих отцов. Дед со стороны отца носил имя Меир («освещает»), а отца жены звали Яир («будет светить»). В поисках компромисса и родилось новое имя — Шнеур, что означает *шней мией ор* («два вида света»). Но почему нельзя было назвать просто Меир Яир? Значит, в те времена еще не было принято давать детям двойные имена.

И автор книги «Нахалат Шива» свидетельствует о курьезном — в его глазах — случае, когда люди дали ребенку двойное имя.

### Происхождение имени Симха Боним

**«И было, с выходом души ее, ибо она умира-ла, нарекла ему имя Бен-Они. Но отец назвал его Биньямином»** (Берешит 35:18).

Раши поясняет, что в будущем пять родов будут безвозвратно утеряны из колена Биньямина в результате трагической истории, именуемой *пилегеш бе-Гива*. Предвидя это, Рахель и назвала сына Бен-Они, что означает «сын бедности».

Пишет «Бейт Шмуэль», что имя «Боним» является производной от второго имен Биньямина — Бен-Они. И чтобы разбавить горечь, связанную с этим именем, стали добавлять имя «Симха» (радость).

Однако можно пояснить иначе, когда имя Боним не является переименованным именем Бен-Они, а происходит от слова *баним* — сыновья. Ведь, кроме обычного счастья с рождением сына, появление Биньямина принесло дополнительную радость для Рахели. Это избавляло ее от позора перед Зильпой и Бильгой, которые также родили Якову по два сына. Имя «Симха» может присваиваться как мужчинам, так и женщинам. И добавление слова *боним*, «сыновья», призвано указать на то, что дополнительная радость Рахели заключалась именно в рождении сына.

Подготовил: рав Нахум Шатхин

## Полное раскаяние Афтары главы Ваеце

В афтаре недельной главы Ваеце в ашкеназских общинах читаются следующие отрывки из книги пророка Ошеа: полностью главы 12, 13, 14; в конце добавляются стихи из пророка Йоэля (2:26,27). В сефардских общинах читается отрывок из книги пророка Ошеа (11:7–12:12).

### Связь афтары с недельной главой

В одном из стихов афтары говорится: «И убежал Яков в поле Арама, и служил Израиль за жену, и за жену стерег стада» (12:13). Это в точности напоминает о главных событиях главы Ваеце, когда Яков был вынужден бежать к Лавану, а потом работать четырнадцать лет за двух жен («Левуш», «Шульхан Арух», «Орах Хаим», § 669).

### Содержание афтары

Всевышний обращался к народу Израиля через пророка Ошеа, сына Беэри, во времена правления царей Иудеи — Узия, Яотама, Ахаза и Хизкия. А также во времена правления Йеровама, сына Йоаша, царя Северного царства. Уже прошло много времени с момента разделения Израиля на два царства. Ошеа пророчествует для обеих частей народа, называя царство десяти колен Эфраимом (по первому царю — Йероваму, сыну Невата, уроженцу этого колена). Колена же Биньямина и Йеуды, оставшиеся под властью Иерусалима, пророк зовет Иудеей.

Отрывки афтары содержат увещания народу за то, что они не гнушаются служения идолам, а также за то, что в отношениях между собой они часто забывают о справедливости. Грехи их столь тяжелы, что пророк сравнивает народ с хищными животными, которых следовало бы уничтожить.

Но Всевышний в Своем великом милосердии говорит, что Он не станет вымещать свой гнев в полной мере. Стоит только евреям раскаяться в содеянном, как Творец вернет народ на его землю. И когда это произойдет, то вновь расцветет Израиль, и слава его будет разноситься по всему миру.

В дополнение к этому утешению напоминает Всевышний о милости, которую Он совершил праотцу Якову: как во время появления на свет Яков ухватился за пятую Эсава, как смог выйти победителем в противостоянии с ангелом Эсава, как был спасен от Лавана. И все это для того, чтобы напомнить евреям, что если они будут относиться к Всевышнему, как это делал Яков, то и Творец станет опекать их, как опекал их праотца.

Поскольку пророчество Ошеа заканчивается тяжелыми словами увещания: «...а грешники

оступятся на них» (14:10), в ашкеназских общинах принято заканчивать чтение афтары словами пророка Йоэля, описывающих красоту и великолепие Израиля, когда народ приходит к полному раскаянию.

## Не обращаться к греху даже в мыслях

В мидраше «Берешит Раба» (4:19) приводится следующее: «“И вернулся Реувен к яме...” (Берешит, 37:29). Откуда вернулся Реувен? Где был? Раби Элиэзер и раби Йеошуа поясняют, что Реувен был занят раскаянием в своих грехах, а когда вернулся, то заглянул в яму, куда был брошен Йосеф, чтобы спасти его. Тогда сказал Всевышний: “Никогда еще человек так искренне не раскаивался в своих грехах. Ты, Реувен, стал первым. Я обещаю, что за это один из твоих потомков встанет и провозгласит в будущем: ‘Возвратись, Израиль, к Г-споду, Б-гу своему, ибо оступился ты в своем грехе’ (Ошеа 14:2)”».

Спрашивает Рашаш: в мидраше говорится, что Реувен был первым, кто пришел к раскаянию в своих грехах. Но ведь известно, что в истории человечества до этого были люди, пришедшие к раскаянию. О Каине и о его отце Адаме было известно, что они глубоко раскаивались в совершенных преступлениях!

## Что такое «полное раскаяние»?

Сказано в книге «Зоар» (Ваехи, 220а): «... Вслед за Рош а-Шана Всевышний посылает нам Йом Кипур, особый день для того, чтобы человек мог прийти к *тшуве*. И хорошо, если человек правильно распорядится предоставляемой ему возможностью. Ведь в Йом Кипур Творец выносит решение по делу, которое было заведено на человека в Рош а-Шана. Однако после Судного дня, когда качество *тшувы* утрачивает свою неограниченную власть, уже требуется прикладывать куда большие усилия, чтобы вынесенный вердикт был отменен. Но если смог человек найти в себе силы и прийти к **полному раскаянию**, пусть это и было сделано после Йом Кипура, вынесение окончательного решения суда откладывается до Шмини Ацерет. И если тогда человек находит в себе силы прийти к полному исправлению грехов, тогда и наказание аннулируется».

Пишет Рабмам в «Илхот Тшува» (2:2), что у процесса *тшувы* есть несколько этапов. Согрешивший человек должен прекратить совершать этот грех, должен перестать желать подобное даже на уровне мысли и искренне раскаяться о содеянном в прошлом.

Все перечисленные элементы *тшувы* понятны. Однако один момент требует разъяснения. Что

означает «перестать желать грех даже на уровне мысли»? Ответить на этот вопрос поможет нам пояснение Раши стиха в главе Беаалотха: «Вспоминанием мы рыбу, которую ели в Египте даром, огурцы и дыни, и зелень, и лук, и чеснок» (Бемидбар, 11:5). Говорит Раши, что ни о какой бесплатной рыбе, которую давали им египтяне, не может быть и речи. Ведь если им не выдавалась даже бесплатная солома, для производства кирпичей, разве стали бы притеснители бесплатно кормить их рыбой? Так на что тогда указывает нам слово «даром»? Поясняет Раши, что в Египте евреи не жили с ощущением, что их пропитание напрямую зависит от их хороших поступков, т.е. от Всевышнего. Вот об утрате того состояния «бесплатной еды», когда их не тяготило осознание, что все находится в зависимости от их праведного поведения, и что за все нужно благодарить Творца, они горевали. Разумеется, одни только подобные воспоминающая уже являлись тяжелым грехом. Только не грехом практическим, а грехом на уровне мысли. В стихе не использован глагол в прошедшем времени — *ахальну* («ели»), а глагол в будущем времени — *нохаль* («будем есть»). Это намекает на то, как приятны были те воспоминания, которые пробуждали ощущения — словно вкус бесплатной рыбы не только появлялся на их языках, но еще не раз появится. Стоит только вспомнить и помечтать об этом.

Не исключено, что подобные внутренние процессы имеют место и у тех, кто раскаялся о своем прошлом. И пусть они изменили свою жизнь, вернувшись к Творцу, оставив прежние грехи, однако воспоминания о тех днях все еще хранятся в их памяти. Эти мысли несут в себе большую опасность, способную вернуть человека к грехам, казалось бы, давно оставшимся в прошлом. Об этих «подводных камнях» и говорит Рабмам, добавляя, что настоящая *тшува* — это не только сожаление о содеянном в прошлом, и отстранение от греха в будущем. Для того, чтобы *тшува* считалась полноценной требуется полное отстранение от тех грехов **даже на уровне мысли**. И разве не об этом говорится в «Зоаре», когда там упоминается **полное раскаяние**!?

А теперь можно попытаться дать ответ на вопрос Рашаша, который недоумевает от того, что в списке первых раскаявшихся отсутствуют Каин и Адам. По-видимому, их раскаянию недоставало того элемента, о котором говорилось. И только Реувен был первым, кто смог очиститься от своих грехов даже на уровне мысли. За это он и удостоился чести, что именно его потомок стал призвать свой народ: «Возвратись, Израиль, к Г-споду, Б-гу своему».

Подготовил: рав Нахум Шатхин



### Маски дурного начала

Рав Шимшон Давид Пинкус

**«И спросил Яаков: “Как твое имя”? Но тот сказал: “Зачем тебе спрашивать о моем имени?”»** (Берешит, 32:30).

**«“Зачем тебе спрашивать” — у нас нет постоянного имени, наши имена меняются в зависимости от той миссии, которую мы посланы выполнять»** (Раши, там).

У ангелов нет постоянного имени. Когда же ангел благословил Яакова, он сказал ему: «Не Яаковом будешь ты зваться впредь, а Израилем» (Берешит, 32:29).

В этом стихе заложена замечательная идея. Этот ангел Эсава — Сатан, *ситра ахра*, говорит Яакову: у меня нет имени! То есть его имя все время меняется. Когда-то его звали «идолопоклонство», но мудрецы уничтожили дурное побуждение к идолопоклонству. Потом его звали «философия», но и это уже исчезло из нашего мира. Прошло время — его стали называть «просвещение». Кончилось просвещение, и снова появилось новое имя: «коммунизм». Его собственное имя — Са-ма-эль, но время от времени он меняет имена, в зависимости от периода.

Однако, продолжает ангел, тебя зовут «Яаков» и «Израиль», и так тебя будут звать вечно. Твое имя никогда не изменится!

*Йецер а-ра* — это все то же дурное начало, что и раньше. Как во времена «просвещения» оно сжигало весь народ Израиля, так и сегодня оно желает сжечь весь народ Израиля. Сегодня у дурного начала есть другое имя, проблема только в том, что пока мы сообразим, каково сегодняшнее имя *ситра ахра*, порой уже бывает слишком поздно. Имя дурного начала невозможно узнать, поскольку оно постоянно меняется, но суть его остается одной и той же: страшная и мощная сила, приходящая, чтобы сбить человека с верной дороги, с пути Торы и заповедей, и мы должны быть на страже, чтобы суметь уберечься от нее.

Перевод: г-жа Лея Шухман

### Экзамен — в момент беды

Рав Шимшон Давид Пинкус

**«Яаков посмотрел и увидел, что приближается Эсав, а с ним — четыреста человек. Тогда он разделил детей между Леей, Рахелью и двумя наложницами»** (Берешит, 33:1–2).

К этому стиху есть замечательный мидраш, который может научить нас многому в наше время.

Вот его слова: «Сказал раби Леви: однажды лев рассердился на всех животных. Сказали они: “Кто пойдет и умиловит его?” Предложил лис: “Давайте я пойду. Я знаю триста притч и смогу умиловить его”. Сказали животные: “Иди”. Он прошел несколько шагов и остановился. “Что с тобой?” — спросили животные. “Я забыл сто притч”, — ответил лис. “Ничего, двести — это тоже хорошо”. Прошел он еще немного и снова остановился. “Что случилось?” — спросили животные. “Забыл еще сто”, — ответил лис. “Ничего, даже сто — это хорошо”, — сказали животные. Когда же лис пришел туда (ко льву), сказал: “Я забыл все. Так что пусть каждый пойдет и сам будет умолять его простить”. Так и наш праотец Яаков сказал: “У меня есть силы молиться Всевышнему”, “У меня есть силы воевать”, но, когда пришел туда — “разделил детей”, сказав: пусть личные заслуги каждого помогут ему».

Другими словами, вначале наш праотец Яаков приготовился давать подарки, молиться и воевать против Эсава, и рассчитывал, что он сам может спасти всех. Однако, когда он приблизился к войне, ослабили его руки от страха перед Небесным судом, и он понял, что, если бы Всевышний не помогал ему, он не мог бы одолеть Эсава. Тогда-то он и постиг, что «брат (т.е. ближний; при всем желании) не сможет искупить другого» (Теилим, 49), и каждый должен сам защищать свою душу, приходя на Суд с заслугами, и, дай Б-г, они помогут ему.

Эти слова очень подходят нашему времени (речь про канун войны в Персидском заливе — прим. пер.), когда ситуация чрезвычайно тревожна, и изнутри, и снаружи, и люди готовятся — кто чтением Теилим, кто раздачей противогазов и прочих средств защиты. Однако мы должны знать, что если, не дай Б-г, мы окажемся в экстремальной ситуации, лицом к лицу с опасностью, счет будет вестись с каждым в отдельности, в соответствии с его заслугами и деяниями, его Торой и молитвой, его близостью к Творцу. Поэтому, кроме общих усилий, которые, конечно же, нужно предпринимать, на самом деле самая правильная и эффективная подготовка — это знать, где мы находимся, каждый на своем духовном уровне, поскольку в судьбоносный момент именно это будет определяющим.

Выше в недельной главе Ваишлах сказано: «И остался Яаков один, и боролся с ним человек». Мудрецы объясняют, что этим «человеком» был Сатан, повелитель Эсава, и это была судьбоносная борьба, которая должна была определить,

кто поистине победит — Яаков или Сатан. Рассказывая об этой страшной войне, Тора подчеркивает, что Яаков был один. В этот момент проверяют человека по сути, что он из себя представляет, и на каком духовном уровне он находится. При чем экзамен этот проходит именно тогда, когда человек в одиночку предстает перед дурным началом, например, во время молитвы, когда никто не может знать, насколько он душевно настроен. Или когда он возвращается вечером домой — посвящает ли он все свободное время Торе, бережет ли он свой взгляд и свои мысли от дурных вещей. Есть еще много таких ситуаций, в которых человек «остается один» и борется с дурным началом в одиночку.

Именно в эти моменты следует сражаться изо всех сил, именно в них побеждать дурное начало, и в заслугу этого Всевышний будет с нами, чтобы помочь и уберечь нас в момент беды.

*Перевод: г-жа Лея Шухман*

## «Суды Б-га — истина»

*Рав Яаков Галинский*

История с Диной — какая беда, какая сердечная боль, какой позор! Представим себе, что это случилось бы в наше время, в нашем районе! Ужас! А это произошло в доме избранного из праотцов! Как можно это понять?

Делать нечего, придется приоткрыть сказанное в наших святых книгах: здесь речь шла о перевоплощении душ и их исправлении. Однако мы не занимаемся тайнами.

Мы признаём, что все это недоступно нашему пониманию, и не можем объяснить. Но только один вопрос — почему наш праотец Яаков должен был так пострадать?

Напомним, что сказано в Теилим: «Суды Б-га — истина, праведны все, как один». Объясняет рав Исраэль Салантер, что, когда *бейт дин* выносит приговор, может так произойти, что невиновные пострадают. Например, человека приговорили к смерти. Чем виновата его жена, что станет вдовой? Чем виноваты его дети, которым суждено осиротеть? Что делать — таков человеческий суд. Однако Небесный суд не таков, если невинный может пострадать из-за него, приговор не будет вынесен!

Великий рав Эльханан Вассерман приводит по этому поводу историю из Иерусалимского Талмуда. В Иерусалиме была засуха. Вода в колодцах закончилась, люди сильно страдали от жажды. Раби Йоханан бен Закай сказал своему слуге: «Иди в Бейт-Микдаш, встань у входа в *эйхаль*

и скажи так: «Мой господин хочет пойти постричься, но жаркая погода ему мешает»». Выполнил все слуга, и тут же пошел дождь.

А ведь это удивительно! Свыше установлено, что люди будут страдать от жажды до смерти, так какая разница, что раби Йоханан бен Закай почувствует такое небольшое неудобство, что не сможет пойти постричься?

Однако «Суды Б-га — истина, праведны все, как один». Если раби Йоханану бен Закаю не полагается даже такое крошечное страдание, из-за этого весь мир перестанет страдать (правда, в итоге каждому придется расплатиться со своим «долгом» в отдельности, если он не раскается).

Великий рав Элияу Лопьян объяснял подобным образом стих (Дварим, 32): «Он — твердыня, чисты Его деяния, праведны все Его пути. Он — верный Б-г, Ему чужда несправедливость, Он праведен и прям». Нужно понять, неужели праведность Всевышнего выражается в том, что Он не совершает несправедливости? Это непонятно. Объяснение же таково: несмотря на то, что все Его пути — суд, Он заботится о том, чтобы в результате Его суда не пострадал невинный, и Он наказывает только так, что всем, кто связан с главным грешником, тоже положено пережить страдание.

Почему же тогда нашему праотцу Яакову пришлось пережить такое тяжкое горе? Мы видим здесь страшное проявление сказанного в Теилим: «Грозен Всевышний из Своего Святилища». Говорят мудрецы: читай не «Своего Святилища», а «Своих святых». Когда Всевышний судит своих святых, Он судит их вплоть до грехов толщиной в волос (т.е. даже за малейшее прегрешение).

Яаков представил Эсаву своих жен и одиннадцать своих детей (Биньямин тогда еще не родился). Пишет Раши: а где была Дина? Дину Яаков спрятал в сундук и закрыл на замок, чтобы она не приглянулась Эсаву. Дина же обладала потенциалом вернуть Эсава на праведный путь. Поэтому, поскольку Яаков не дал ее брату, она попала в руки Шхему.

Непонятно, как можно было требовать от Яакова выдать дочь замуж за Эсава, ведь сказано: «Тот, кто выдает дочь за невежду, как будто связывает ее и кладет перед львом».

Отвечает рав Йерухам Лейвович от имени Сабы из Кельма: да, Яаков действительно должен был спрятать ее от своего брата, но... с тяжелым сердцем, с глубокой печалью. Как говорит сам рав Лейвович: «Всевышний взыскал с него за то, что он закрыл крышку сундука с громким стуком!»

Грех величиной с тончайший волос.

До сих пор понятно. А чем провинилась наша прапраматерь Лея? Ведь вспомним — Лея родила шесть сыновей, а потом родила дочь, которую назвала Дина (от слова «дин», суд). Комментирует Раши: «Дина — поскольку Лея рассудила себе: если это будет мальчик, получится, что моя сестра Рахель родит меньше, чем наложницы (которые родили по два мальчика)? Лея помолилась, и мальчик превратился в девочку». А буквально в следующей строке сказано: «И вспомнил Всевышний Рахель, услышал ее, и открыл ее чрево», — и она родила Йосефа.

Что думала Лея? Она радовалась радостью своей сестры, и сказала себе: «Ничего, и дочь доставит мне радость. Не только сын, но и зять будет...»

Ну, а каково продолжение? Шхем, сын Хамора, возжелал ее и взял себе.

Не такой радости ждала Лея, не о таком зяте молилась!

А в конце Шхема убили, и Дина вернулась домой опозоренная и измученная. Что могла подумать Лея? «Это награда за мою заповедь? Это то, что я получила за свою молитву о сестре, чтобы у меня родилась девочка...» Несомненно, у нее была причина недоумевать и возмущаться!

Все верно. Но чем все кончилось? Сказано в Мидраше, что Дина забеременела от Шхема и родила девочку. Сыновья Яакова отправили ее подальше, а Всевышний привел ее в Египет, в дом Потифара. Жена Потифара, которая была бездетной, удочерила ее. Впоследствии Йосеф взял ее в жены, и она родила ему Менаше и Эфраима.

Да, вот так. В итоге Лея получила в зятя ни много, ни мало, а самого Йосефа. Она отказалась от рождения одного колена, а в итоге удостоилась двух колен — Менаше и Эфраима.

Что мы учим из этого? Что нечего возмущаться, когда мы не понимаем, почему происходят те или иные события. Понять все можно только в конце.

Так наши мудрецы объясняют и сказанное у пророка Амоса (9): «Вот наступают дни, — слово Б-га, — (когда) подойдет пришедший пахать к жнецу, (продолжающему жать), а давитьщик винограда — к несущему семена». В наше время человек видит крестьянина, вспахивающего поле, и удивляется: зачем тот напрасно трудится, разрыхляет землю. На следующий день видит, что он бросает в борозды хорошие семена, годящиеся в пищу, — собственными руками портит их. И только по прошествии времени, когда прорастут зерна, превратившись в колосья, и крестьянин пожнет их, станут постфактум

понятны и все его предыдущие действия, которые казались потерей времени и порчей урожая. Так и в будущем — все станет понятно, как будто пашущий встретится с пожинающим урожаем, а тот, кто давит виноград и делает вино, — встретится с сажающим виноградную лозу. Когда видишь результат, выросший из начальных действий — уже нет вопросов!

*Перевод: г-жа Лея Шухман*

## **Взлет и падение Эсава Афтара главы Ваишлах**

В афтаре недельной главы Ваишлах практически во всех общинах Израиля принято читать всю книгу пророка Овадьи, состоящую из одной главы (1:1-21).

### **Связь афтары с недельной главой**

В афтаре говорится о падении царства Эдома за то, что оно всегда преследовало сыновей Яакова. Это напоминает события недельной главы, в которой рассказывается о непростых отношениях Яакова с Эсавом («Левуш», «Шулхан Арух», «Орах Хаим», § 669).

### **Содержание афтары**

В недельной главе рассказывается о том, как, возвращаясь в Святую землю, Яаков был вынужден настолько смириться с присутствием Эсава, что даже называет его «господином», а себя «его рабом»: «...так скажите господину моему Эсаву: так сказал раб твой Яаков» (Берешит, 32:4).

Как известно, поступки праотцов являются прообразом того, что случится в будущем с их потомками. Подобно прародителю, потомки Эсава будут стараться нанести ущерб потомкам Яакова на протяжении всей истории. Как только евреи начнут совершать свои первые шаги в роли полноценного народа, им навстречу сразу выйдет Амалек, внук Эсава, чтобы нанести первый тяжелый удар. Позже, спустя сорок лет, вновь на их пути встанет Эдом, не позволивший пройти через его территорию. А после того, как народ Израиля поселится в Святой земле, на южной границе с Эдомом редко будет спокойствие. Разрушение Первого Храма не обошлось без участия жителей Эдома, с радостью оказавших активную помощь вавилонянам. А Второй Храм разрушит Римская империя, у истоков которой также стояли потомки Эсава.

Противостояние между Эсавом и Яаковом продолжается по сей день. Оно будет продолжаться вплоть до полного и окончательного Избавления.

Пророчество Овадьи, ставшее неотъемлемой частью священных писаний, состоит всего из одной главы. Сам Овадьа был праведным *гером* и происходил из Эдома. Сказал Всевышний: «Пусть придет Овадьа, который родился и жил среди двух нечестивцев — Ахава и Изевели, но не стал учиться их дурным поступкам, и взыщет с Эсава, который родился и рос среди двух великих праведников — Ицхака и Ривки, но так и не почерпнул от их праведности».

Овадьа говорит об участии Эдома. От становления Эсава, когда он только начинал свой путь, и до времени, когда он превратился в один из главных источников зла против народа Израиля. Пророк рассказывает нам о том, как постепенно усиливался Эсав, превратившись в одну из сильнейших империй мира — вплоть до того, как она будет повергнута во время последнего Избавления.

«Малым сделал Я тебя среди народов, презрены ты очень» (Овадьа, 1:2). Пишет Раши: несмотря на то, что отец и мать называли Эсава старшим сыном, в глазах Всевышнего он считается меньшим. А мудрецы трактуют так: «малым» — потому что не было у Эдома собственного языка и собственной письменности; «презренным» — потому что не было у них настоящей царской династии (см. Авода Зара, 10а).

В конце главы Ваишлах приводится список царей Эдома, которые правили еще до того, как в Израиле появились свои цари. Среди перечисленных имен восьми царей нет ни одного, который бы унаследовал престол от своего отца. Некоторые комментаторы утверждают, что отсутствие единой царской династии было результатом общей договоренности. Ведь избрание царя народом или правящей элитой исключает ситуацию, когда бразды правления могут оказаться в руках непригодного для этого наследника. Если так, то возникает вопрос: почему же наши мудрецы воспринимают отсутствие единой царской династии как нечто позорное? Ведь страна, где на роль царя избирается лучший, только выигрывает от этого?

Подобный подход к избранию лидера безусловно логичен, и даже напрашивается сам по себе. Однако верен он лишь отчасти. Говорится в трактате Мегила (136), что когда Всевышний наделяет человека величием, то это становится не только его наследием, но и наследием его сыновей и последующих потомков. И это высказывание наших мудрецов хорошо объясняет ущербность ситуации, когда

по-настоящему великий царь не в состоянии оставить после себя достойного наследника. Ведь это является показателем того, что пусть этот царь и добился успеха в силу обладания множеством достоинств, однако неспособность привести в мир достойного наследника говорит нам, что за ним не стоит Всевышний, Который любит и поддерживает его. Поэтому наши мудрецы столь категорично высказываются о ничтожестве Эдома, который никогда не получал поддержку Творца, что нашло выражение в отсутствии царской династии.

Сказано в «Берешит Раба» (63:8), что когда пророк Шмуэль встретил Давида и увидел, что он «красноват» (рыжий), то подумал, что и этот будет проливать кровь, подобно «красному» Эсаву. На что ответил пророку Всевышний: «Ты верно заметил — он красный. Но с красивыми глазами». Поясняют комментаторы, что глаза — намек на мудрецов Санедрина. Ведь они являются «глазами», которыми народ Израиля смотрит на мир. Да, Давид прольет много крови, но это будет по указанию Санедрина, и это будет кровь врагов Израиля и Всевышнего. Всю свою жизнь Давид будет движим лишь одним желанием — выполнить волю Всевышнего. В своей склонности к кровопролитию Давид действительно схож с Эсавом. Однако тот факт, что его действия будут согласованы с мнением мудрецов Торы, противопоставляют его поступки поступкам Эсава.

О царстве Давида сказано, что в своем расцвете оно было подобно царству Всевышнего на Небесах (Маараль, «Нецах Исраэль» гл. 32). И здесь, на земле, это царство обладало настоящим величием. Причина — не в великих военных победах или огромных подвластных Израилю территориях. Величие царства Давида выражалось в том, что он смог основать династию, которая правила Израилем десятки поколений, и которая до конца дней остается единственной ветвью законных царей, ветвью, от которой произойдет Машиах. И именно этот факт указывает на то, что это царство является царством Всевышнего.

А Эдом, хотя его потомки и смогли основать Римскую империю (возможно, могущественнейшую из всех существовавших в истории человечества), никогда не имел единой царской династии. А это означает, что никогда они не были желанными перед Всевышним, что напрочь лишает их любых почестей.

*Подготовил: рав Нахум Шатхин*



# Трактат Брахот

## Глава седьмая

### Мишна третья

#### Предисловие

Мишна обсуждает текст благословения Зимун.

**בְּיָצֵד** מְזַמְּנִין בְּשֵׁלֶשָׁה — אומר «נְבָרְךָ», בְּשֵׁלֶשָׁה וְהוּא — אומר «בְּרַכּוֹ». בְּעֶשְׂרֵה — אומר «נְבָרְךָ לְאַלְקֵינוּ», בְּעֶשְׂרֵה וְהוּא — אומר «בְּרַכּוֹ». אַחַד עֶשְׂרֵה, וְאַחַד עֶשְׂרֵה רְבּוּא. בְּמֵאָה — אומר «נְבָרְךָ לַה' אֱלֹקֵינוּ», בְּמֵאָה וְהוּא — אומר «בְּרַכּוֹ». בְּאַלְף — אומר «נְבָרְךָ לַה' אֱלֹקֵינוּ אֱלֹקֵי יִשְׂרָאֵל», בְּאַלְף וְהוּא — אומר «בְּרַכּוֹ». רְבּוּא — אומר «נְבָרְךָ לַה' אֱלֹקֵינוּ אֱלֹקֵי יִשְׂרָאֵל אֱלֹקֵי הַצְּבָאוֹת יוֹשֵׁב הַכְּרוֹבִים עַל הַמְּזוּז שְׂאֵבְלָנוּ», בְּעֶנֶן שְׂהוּא מְבַרְךָ — כִּי עוֹנֵין אַחֲרָיו: «בְּרוּךְ ה' אֱלֹקֵינוּ אֱלֹקֵי יִשְׂרָאֵל אֱלֹקֵי הַצְּבָאוֹת יוֹשֵׁב הַכְּרוֹבִים עַל הַמְּזוּז שְׂאֵבְלָנוּ». רַבִּי יוֹסִי הַגִּלְיִלִי אָמַר: «לְפִי רוּב הַקְּהָל הֵן מְבָרְכִים, שְׁנֵאמַר (תהלים סח כז) «בְּמִקְהָלוֹת בְּרַכּוֹ אֱלֹקִים יְיָ מִמְקוֹר יִשְׂרָאֵל»». אָמַר רַבִּי עֲקִיבָא: «מָה מְצִינוּ בְּבֵית הַכְּנֶסֶת? אַחַד מִרְבִּין וְאַחַד מוֹעֵטִין — אומר «בְּרַכּוֹ אַתָּה ה'». רַבִּי יִשְׁמַעֵאל אָמַר: «בְּרַכּוֹ אַתָּה ה' הַמְּבָרְךָ»:

**Каким** образом произносится благословение Зимун? Если в нем участвуют трое, то ведущий Зимун произносит: «Благословим!» [נְבָרְךָ]. Если в нем участвуют трое помимо него, ведущего Зимун, то он произносит: «Благословите!» [בְּרַכּוֹ]. Если в нем участвуют десять человек, то ведущий Зимун произносит: «Благословим Б-гу нашему» [נְבָרְךָ לְאַלְקֵינוּ]. Если в нем участвуют десять человек помимо него, ведущего Зимун, то он произносит: «Благословите!» [בְּרַכּוֹ]. К десяти и к ста тысячам применим один и тот же закон. Если в благословении Зимун участвует сто человек, то ведущий Зимун произносит «благословим Г-спода Б-га нашего!» [נְבָרְךָ לַה' אֱלֹקֵינוּ]. Если в нем участвуют сто человек помимо него, ведущего Зимун, то он произносит: «Благословите!» [בְּרַכּוֹ]. Если в нем участвует тысяча человек, то ведущий Зимун произносит «Благословим Г-спода, Б-га нашего, Б-га Израиля!» [נְבָרְךָ לַה' אֱלֹקֵינוּ אֱלֹקֵי יִשְׂרָאֵל]. Если в нем участвуют тысяча человек помимо него, ведущего Зимун, то он произносит: «Благословите!» [בְּרַכּוֹ]. Если в нем участвует десять тысяч человек, то ведущий Зимун

произносит: «Благословим Г-спода, Б-га нашего, Б-га Израиля, Б-га Воинств, восседающего над херувимами, за пищу, которую мы ели!» [נְבָרְךָ לַה' אֱלֹקֵינוּ אֱלֹקֵי יִשְׂרָאֵל אֱלֹקֵי הַצְּבָאוֹת יוֹשֵׁב הַכְּרוֹבִים עַל הַמְּזוּז שְׂאֵבְלָנוּ]. Если в нем участвуют десять тысяч человек помимо него, ведущего Зимун, то он произносит: «Благословите!» [בְּרַכּוֹ]. Так же, как он благословляет, так отзываются на его благословение: «Благословен Г-сподь, Б-г наш, Б-г Израиля, Б-г Воинств, восседающий над херувимами, за пищу, которую мы ели!» [בְּרוּךְ ה' אֱלֹקֵינוּ]. Раби Йоси а-Глили говорит: «Благословение должно соответствовать размеру общества, как сказано (Теилим, 68:27): “В собраниях благословляйте Б-га, Г-спода, \*\* из источника Израиля”». Сказал раби Акива: «Закон тот же, что в синагоге, где произносят “Благословите Б-га”, независимо от того, много присутствующих, или мало». Раби Ишмаэль говорит: «В синагоге произносят “Благословите Г-спода благословенного!”» [בְּרַכּוֹ אַתָּה ה' הַמְּבָרְךָ].\*\*

#### Комментарий рава Овадьи из Бартенуры

Если в нем участвуют трое помимо него. Ведь и без него присутствующих достаточно, чтобы произнести благословение Зимун, и то же самое относится ко всем случаям, в которых написано «помимо него».

Закон, относящийся к десяти, не отличается от закона, относящегося к ста тысячам. Вся начальная часть мишны была сказана раби Акивой, который сказал: «Закон тот же, что в синагоге, где произносят “Благословите Б-га”, независимо от того, много присутствующих, или мало». В данном случае тоже нет разницы между большим количеством присутствующих и небольшим.

Если в благословении Зимун участвует сто человек, один из них произносит «Благословим Б-га, Г-спода нашего!» [נְבָרְךָ לַה' אֱלֹקֵינוּ]. Продолжение мишны было сказано раби Йоси а-Глили, который сказал: «Благословение должно соответствовать размеру общества, как сказано (Теилим, 68:27): “В собраниях благословляйте Б-га, Г-спода”».



Закон же таков: если [в благословении участвует] от трех до десяти человек, не включая десять, то ведущий говорит: «Благословим Того, от принадлежащего Которому мы ели!» [נְבָרֵךְ שְׂאֵבְלֵנוּ מִשְׁלוֹ]. Все отзываются: «Благословен Тот, от принадлежащего Которому мы ели, и благодаря благодетелю Которого мы живем» [בְּרוּךְ שְׂאֵבְלֵנוּ מִשְׁלוֹ וְבִטּוּבוֹ חַיֵּינוּ]. Если [в благословении участвует] от десяти человек или более (включая десять), то ведущий говорит: «Благословим Б-гу нашему, чье мы ели!» [נְבָרֵךְ לְאֱלֹהֵינוּ שְׂאֵבְלֵנוּ מִשְׁלוֹ]. Все отзываются: «Благословен Б-г наш, Чье мы ели, и благодаря благодетелю Которого мы живем» [בְּרוּךְ אֱלֹהֵינוּ שְׂאֵבְלֵנוּ מִשְׁלוֹ וְבִטּוּבוֹ חַיֵּינוּ].

**Раби Ишмаэль говорит:** «В синагоге произносят “Благословите Г-спода благословенно-го!” [בְּרַכּוּ אֶת ה' הַמְבָרֵךְ]. И закон соответствует мнению раби Ишмаэля.

## Комментарий «Полная чаша»

### Объяснение мишны

Если в нем участвуют десять человек, то ведущий Зимун произносит: «Благословим Б-гу нашему» [נְבָרֵךְ לְאֱלֹהֵינוּ]. Здесь приводится стандартный вариант этой мишны, который следует Иерусалимскому Талмуду. Там перед словом «Б-гу» [אֱלֹהֵינוּ] стоит буква «ל», которая соответствует дательному падежу [לְאֱלֹהֵינוּ]. Но в Вавилонском Талмуде эта мишна приводится как «Благословим Б-га нашего» [נְבָרֵךְ אֱלֹהֵינוּ], без буквы «ל», что соответствует винительному падежу. Мудрецы Талмуда (Брахот, 50а) утверждают, что неправильно произносить: «Благословим Тому, от принадлежащего Которому мы ели!», следует говорить: «Благословим Того, от принадлежащего Которому мы ели!». Авторы комментариев Тосафот пишут, что «Благословим Б-га нашего» — это более правильный вариант, чем «Благословим Б-гу нашему», и так установлен закон (שלחן ערוך אורח חיים ס' קצב סע' א).<sup>1</sup> «Мишна Брура» добавляет, что это основано на стихе (Теилим, 66:8)<sup>2</sup>: «Благословите, народы, Б-га нашего».

<sup>1</sup> Но Рамбам (Законы благословений, гл. 5, законы 4–5) считал, что следует произносить эти слова как «благословим Б-гу нашему» [נְבָרֵךְ לְאֱלֹהֵינוּ].

<sup>2</sup> См. מ"ב שער הציון אות ו', где утверждается: хоть и существуют стихи, в которых используется дательный падеж, в большинстве стихов все же используется винительный падеж.

## Объяснение комментария рава Овадьи из Бартенуры

**И без него присутствующих достаточно, чтобы произнести благословение Зимун.** Поэтому он может обратиться к присутствующим во втором лице и призвать их произнести Зимун: «Благословите!» [בְּרַכּוּ]. Но так как нехорошо, чтобы человек исключал себя из общества (Брахот, 49б), ведущий всегда должен начинать словом «Благословим!» [נְבָרֵךְ] — в первом лице.

**Закон же таков <...>.** И так установлен закон в кодексе Рамбама (Законы благословений, гл. 5, закон 2) и в «Шулхан Арухе» (אורח חיים ס' קצב סע' א): есть только два варианта произнесения благословения Зимун: один произносится группой от трех до девяти человек, другой — группой, состоящей из десяти или более человек. Ведущий Зимун, состоящий из троих, произносит: «Благословим Того, Чье мы ели!» [נְבָרֵךְ שְׂאֵבְלֵנוּ מִשְׁלוֹ]. Ведущий Зимун, состоящий из десяти человек, произносит: «Благословим Б-га нашего, Чье мы ели!» [נְבָרֵךְ אֱלֹהֵינוּ שְׂאֵבְלֵנוּ מִשְׁלוֹ]. Участвующие отзываются соответствующим образом.

Если Зимун произносят после трапезы, устроенной в честь молодоженов, прибавляют слова «В обители Которого радость»: «Благословим Б-га нашего, в обители Которого радость и Чье мы ели!» [נְבָרֵךְ לְאֱלֹהֵינוּ שְׂאֵבְלֵנוּ מִשְׁלוֹ וְשִׂמְחָה בְּמַעוֹנֵנוּ וְשִׂמְחָה בְּמַעוֹנֵנוּ וְשִׂמְחָה בְּמַעוֹנֵנוּ]. Все отзываются: «Благословен Б-г наш, в обители Которого радость и Чье мы ели, и благодаря благодетелю Которого мы живем»<sup>3</sup> [בְּרוּךְ אֱלֹהֵינוּ שְׂאֵבְלֵנוּ מִשְׁלוֹ וְבִטּוּבוֹ חַיֵּינוּ].

<sup>3</sup> См. Ктубот 8а, שלחן ערוך אבן אבן, העור ס' סב סע' יג.





## Мишна четвертая

### Предисловие

Мишна обсуждает подробности того, каким образом возникает обязанность произнести благословение Зимун.

שְׁלֹשָׁה שְׂאֵבְלוּ בְּאֶחָד אֵינָן רְשָׁאִין לְחַלֵּק. וְכֵן אַרְבָּעָה, וְכֵן חֲמִשָּׁה. שְׁשָׁה נִחְלָקִין, עַד עֶשְׂרִים. וְעֶשְׂרִים אֵינָן נִחְלָקִים, עַד שְׁיָהוּ עֶשְׂרִים:

**Троиц, которые ели вместе, не разрешается разделяться. И то же самое относится к четверым и к пятерым. Шестерым и более разрешается разделяться — до десятерых. А десятерым и более нельзя разделяться, пока не будет двадцати.**

### Комментарий рава Овадьи из Бартенуры

**Не разрешается разделяться.** Так как у них возникла обязанность произнести благословение Зимун.

**И то же самое относится к четверым и к пятерым.** [Четверым нельзя разделяться таким образом], что трое произносят благословение Зимун, а четвертый от них отделяется, поскольку у него есть обязанность участвовать в Зимуне — [ведь и он] участвовал [в трапезе].

**Шестерым и более разрешается разделяться.** Таким образом, чтобы возникли две группы, каждая из которых может произнести благословение Зимун. И это справедливо до тех пор, пока не будет десятерых. А десятерым запрещено разделяться, так как у них есть обязанность произнести благословение Зимун, в котором упоминается Имя Всевышнего (см. предыдущую мишну). И это справедливо до тех пор, пока не будет двадцати человек. [А когда будет двадцать человек], им можно будет разделиться на две группы, если они того пожелают.

### Комментарий «Полная чаша»

#### Объяснение мишны

**Троиц, которые ели вместе, не разрешается разделяться.** И в Вавилонском, и в Иерусалимском Талмудах (Вавилонский: Брахот 50а; Иерусалимский гл. 7, закон 1) задается вопрос: этот закон уже известен из того, что написано в первой мишне данной главы: «**Трое, которые ели вместе, обязаны совершить Зимун**». Если они обязаны

произнести Зимун, значит им запрещено расходиться, не произнеся его. Зачем же мишна повторяет этот закон еще раз?

Иерусалимский Талмуд отвечает, что кажущаяся избыточность слов мишны говорит о том, что обязанность произнести Зимун возникает как «в начале», так и «в конце» трапезы. Что именно подразумевается под этими словами, является предметом обсуждения мудрецов Талмуда и комментаторов (см. Иерусалимский Талмуд там, см. Тосафот на Брахот 45а, שלשה, ד"ה, комментарии Риф, Рош, Рабейну Йона, Рашба на 45а и 50а). Тосафот объясняют, что слова данной мишны «не разрешается разделяться» означают, что после того, как трое или более людей одновременно **окончили** совместную трапезу, им нельзя расходиться, не произнеся Зимун. Тем не менее, можно было предположить, что один из участвующих в трапезе может закончить раньше других и уйти. Слова «трое, которые ели вместе, обязаны совершить Зимун» говорят о том, что, если трое **начали** трапезу вместе, им запрещено оканчивать ее по отдельности и расходиться, не совершив Зимун.

Вавилонский Талмуд выводит из избыточных слов мишны еще несколько законов:

1 Даже если трое только лишь сели есть вместе, они обязаны произнести Зимун. Рош объясняет, что речь идет о случае, когда они уже произнесли благословение на хлеб и начали есть, но еще не успели съесть количество, обязывающее их произнести благословение после еды.

2 Даже если каждый из трех человек, участвующих в трапезе, ел свою собственную еду, не делясь с другими, они обязаны произнести Зимун<sup>4</sup>.

**Троиц, которые ели вместе, не разрешается разделяться.** Но если они ели по отдельности, пусть и в одном помещении, им нельзя произносить Зимун (מִן אֲבָרָהּ מ' קָצַב מ"ק ו. אַבְל יֵשׁ חוֹלְקִים עַל זֶה, ע' (עֵרוּךְ הַשְּׁלֹחַן שֵׁם מ"ק יב)). Если двое ели вместе, а третий их обслуживал и ел на ходу, они обязаны произнести Зимун.

**Шестерым и более разрешается разделяться.** Предыдущая мишна приводит закон, по которому, когда трое произносят Зимун, ведущий начинает его словом «Благословим!» [בְּרַךְ]. Если же в Зимуне участвуют четверо или более, он может начать словом «Благословите!» [בְּרַכּוּ]. Из данной мишны

<sup>4</sup> Эти законы приводятся в кодексе «Шулхан Арух» (אורח חיים ס' (קצב ס"ז ד)). Талмуд приводит еще один закон, который выводится из «избыточных» слов: «Троиц, пришедшим из разных групп, не разрешается разделяться». См. комментарии к Талмуду, где приводится несколько разных интерпретаций этого закона.



очевидно, что во втором варианте нет преимущества перед первым. (Мы же привели слова Талмуда, из которых следует, что второй вариант даже хуже первого, так как возникает впечатление, что ведущий отделяет себя от общества.)

**Троим, которые ели вместе, не разрешается разделяться.** Но если вместе ели только двое, у каждого из них есть заповедь произнести благословение после еды самостоятельно. Если один из них не умеет произносить это благословение, второй может сделать это за него. При этом необходимо соблюсти несколько условий (ש"ע אורח חיים (ס' קפ"ה סע' א, ס' קצ"ג סע' ד ומ"ב שם

1 Слушающий благословение должен сознательно услышать каждое слово.

2 Тот, кто произносит благословение, должен иметь в виду, что он также произносит его и для другого, чтобы тот выполнил обязанность.

3 Тот, кто слушает благословение другого, должен иметь в виду, что выполняет заповедь произносить благословение после еды.

4 Слушающий должен понимать смысл благословения<sup>5</sup>.

Тот, кто не может произнести благословение после еды на святом языке, но может произнести его на другом языке, должен это сделать.

Тот, кто сам не обязан произносить благословение после еды, не может произнести его за другого. Поэтому тот, кто хочет произнести благословение после еды для человека, который сам этого сделать не может, должен съесть объем *кебейца* хлеба.

<sup>5</sup> Если благословение произносится на Святом Языке, то можно положиться на мнение, по которому слушающий выполняет обязанность, даже если не понимает смысл произносимого (מ"ב ס' קצ"ג ס"ק ה).

## Объяснение комментария рава Овадьи из Бартенуры

**Не разрешается разделяться, так как у них возникла обязанность произнести благословение Зимун.** «Мишна Брура» (ס' קצ"ג ס"ק י"ט, כ"א, כ"ב) пишет, что если трое начали есть вместе за одним столом, они обязаны произнести Зимун. Если же они начали трапезу одновременно, каждый из них может закончить ее отдельно от других, произнести благословение после еды и уйти. Но если они оканчивают есть вместе, у них появляется обязанность произнести Зимун.

Рав Хаим Пинхас Шейнберг пишет, что в случае, когда люди участвуют в общей трапезе, например, на свадьбе, они должны произнести Зимун вместе, даже если они сидят за разными столами (ש"ע אורח חיים (ס' קצ"ג ס"ק י"ט, כ"א, כ"ב)).

**Шестерым и более разрешается разделяться.** Таким образом, чтобы возникли две группы, каждая из которых может произнести благословение Зимун. Рамо пишет, что предпочтительно этого не делать, как написано (Мишлей, 14:28): «Во множестве народа — величие царя». Но «Мишна Брура» (ס' ק"א) приводит, что среди авторитетов было также высказано пря-

мо противоположное мнение: предпочтительно разделиться, так как две группы произнесут большее количество благословений. Поэтому, пишет «Мишна Брура», ни у одного из вариантов нет явного предпочтения, и группа из шести или более человек может разделиться при желании.

Перевод и комментарий:  
рав Берл Набутовский

## Как произносят Зимун на свадьбе?

**Тот, кто не может произнести благословение после еды на иврите, но может произнести его на другом языке, должен это сделать.**



# Оживление мертвых

По урокам гаона рава Моше Шапиро

## Урок девятый «Говорящий дух»

1 Необходимо понять, что открывает нам Тора в своих первых строчках: «Вначале сотворил Б-г небо и землю. А земля была бесформенной и обрела форму, и тьма — над бездной» (1:1–2). В целом здесь названы вещи, которые существуют в мире. Есть небо и есть земля. Есть тьма и есть свет, о котором говорится в следующей строке Торы.

Но что значит, что земля «была бесформенной и обрела форму» (היתה תהו ובהו — *айта тоу ва-воу*)? Рамбан поясняет, что *тоу* — это нечто, не имеющее формы. А *воу* — это первоначальная форма. *Во-у* — то есть «в нем это». *Во-у* — это уже некоторая материальная форма. [Комментируя первые строки Торы, Рамбан указывает, что словом תהו (*тоу*) на святом языке Торы называют «первоматерию, которая еще не облачилась в некую форму». А та «форма, в которую затем облачилась эта материя, называется на святом языке בהו (*воу*), и это составное слово: בו הוה (*во-у*) — в нем (т.е. в этом материальном облици) — это (первоматерия)].

И подобное же объяснение приводится в святой книге «Зоар»: «*Тоу* — это пространство, не обладающее ни цветом, ни формой. ...Но *воу* уже обладает образом и формой» («Зоар» 1, 16а; см. также «Сефер а-Баир» 2).]

На первый взгляд кажется, что Тора рассказывает о трансформации, которая произошла в прошлом. И может показаться, что сейчас исходного состояния уже не существует. Однако это не так. Мы всё еще не вышли из состояния «*тоу*». Оно всё еще есть. Именно поэтому в Торе и рассказывается, что «земля была бесформенной и обрела форму».

Всевышний вложил в человека способность к восприятию мира на уровне «*тоу*». А затем бесформенность «обретает форму», и эту

трансформацию должен произвести человек. Каждая вещь и каждое явление могут быть восприняты в состоянии «*тоу*». Существует возможность воспринимать вещи на уровне их «корней», а затем их заново создавать.

2 «*Тоу*» — это тайна. Если бы Всевышний не открыл нам, что «земля была бесформенной» и лишь затем «обрела форму», мы бы об этом даже не подозревали.

Мир предстает перед нами уже готовым и завершенным. Но тайна заключается в том, что Вселенная никогда не утрачивает своего «корня» — своего исходного состояния. Она до сих пор существует как «*тоу ва-воу*».

Это то, что открывает нам Тора. Всегда — каждое мгновение и в любом месте — каждая сотворенная вещь и каждое сотворенное существо существует и на уровне «*тоу*», и на уровне «*воу*». Поэтому каждую вещь можно обнажить до корня и затем облачить в новую форму.

В этом наше предназначение. Наша работа в этом мире начинается со второго стиха Торы: «А земля была бесформенной и обрела форму». Человек получает в дар «бесформенность» и придает ей необходимую структуру и форму.

3 Человек не способен ходить по земле, когда она находится в состоянии «бесформенности». Он не может жить в мире, который совершенно не понимает. Ему необходимо знать, где он находится и что происходит вокруг него. Если он находится среди вещей и явлений, которые не в состоянии воспринять и понять, это причиняет ему большие страдания. Человек просто теряет себя. Он не может жить в мире, который все еще остается в бесформенном состоянии.

В Торе сказано: ויהי האדם לנפש חיה (*ва-йеи а-адам ле-нефеш хая*) — буквально «и стал человек живой душой» (см. Берешит, 2:7). Слова «живой душой» переведены на арамейский язык как מללל (*ле-руах мемалела*) — человек стал «говорящим духом». «Говорящий дух» — это и есть живая душа.



Человек получает все вещи в их исходном состоянии, которое еще не поддается определению, и облакает их в слова — называет их. Он придает им форму. Это и есть жизнь. Принимать жизненную силу, которая скрыта в том, что называется «*тоу*», и облакать ее в форму.

4 *Руах* («дух») — это глубинная связь между двумя жизненно важными органами человека: носом и ртом. С этими двумя местами тела связано дыхание. Через нос оно входит, принося различные запахи. А через рот выходит — в том числе, в виде речи. В этих двух местах человеческого тела проявляется жизнь. Поэтому в Торе сказано: «...вдохнул в его ноздри дыхание жизни — и человек ожил».

В этих местах дыхание входит и выходит наружу. Через эти органы человек дышит, и благодаря этому обретает жизнь. А жизнь приобретает полноту, когда человек становится «говорящим духом», дающим имена и форму тому, что воспринимает.

### Урок десятый «Жить своей верой»

1 В Торе сказано: «Тогда воспел (וַיִּשֶׁר — *яшир*) Моше и сыны Израиля эту песню Б-гу» (Шмот, 15:1). Фактически написано: וַיִּשֶׁר אֶזְרָא (аз *яшир*) — «тогда воспое́т».

Объяснив простой смысл этой строки Торы, Раши приводит толкование мудрецов Талмуда (Санедрин, 91б): здесь в Торе скрыт намек на оживление мертвых, ведь слово *яшир* («воспое́т») написано в будущем времени [*имеется в виду следующая: в будущем Моше будет оживлен, и «тогда он воспое́т песню Б-гу»*]. Однако согласно простому смыслу, безусловно, имеется в виду, что Моше уже «воспел ...эту песню».

В мишне в список евреев, у которых нет удела в Грядущем мире, включен тот, кто утверждает, «будто об оживлении мертвых не сказано в Торе» (Санедрин, 90а). Раши комментирует эту мишну так: «Говорящий, что об оживлении мертвых не сказано в Торе, отрицает толкования мудрецов. Ведь далее в Талмуде обсуждается, где именно в Торе содержится намек на оживление мертвых. И даже если человек верит в оживление мертвых, но лишь

отрицает, что об этом сказано в Торе, он — вероотступник. И если он не признаёт, что про оживление мертвых говорится в Торе, что нам до его веры?!» Что нам до веры, которая основана не на Торе?

2 Почему же так важно, что мы знаем об оживлении мертвых «из Торы»? Потому что это нас обязывает. Если об этом «сказано в Торе», значит, это неотъемлемая часть заповедей и законов Торы. Сказанное в Торе обязывает. А если человек верит в оживление мертвых, никак не связывая это с Торой, такая вера ничего не меняет в его образе жизни.

Но если вера в оживление мертвых исходит из Торы, то тогда оживление мертвых, которое произойдет в будущем, обязывает человека уже сейчас.

3 Вера в оживление мертвых подразумевает, что эта земная жизнь обретает свой подлинный смысл только в конце пути. Каждый живущий знает, что его жизнь в этом мире началась в определенный момент и в определенный момент закончится. Но такая жизнь на самом деле лишена смысла.

Если знающие и достойные доверия врачи открывают человеку, что ему осталось жить всего несколько месяцев, то это будет уже не жизнь. Он потеряет всякий интерес к жизни и не станет ничего делать.

А если у него в запасе год, два года, три, десять — есть ли в этом большая разница? Если жизнь ограничена определенным сроком, то никакой принципиальной разницы в этом нет.

Человеку кажется, что по сравнению с несколькими месяцами десять лет — это большой срок. Но ведь он уже прожил предыдущие десять лет и знает, как быстро они пролетели. И когда человек начинает понимать, что его жизнь уже завершается, что тогда?

Всевышний сделал так, что человек забывает о предстоящей смерти. Смерть просто уходит из его поля зрения. Однако смерть — это факт. На одной из станций жизненного пути она, безусловно, поджидает каждого. Вне всякого сомнения. И чем человек становится старше, тем эта станция ближе.

**Всевышний сделал так,  
что человек забывает  
о предстоящей смерти**



Нужно быть сумасшедшим, чтобы об этом вообще не думать. Но если люди начнут размышлять об этом постоянно, то никто не сдвинется с места. Любое действие теряет свой смысл.

С другой стороны, человек, который точно знает, что через несколько месяцев он умрет, очевидно, не станет делать своих обычных глупостей. Но даже если он не знает, когда умрет, тем не менее, ему точно известно, что в один из дней это произойдет. Может быть, даже завтра.

Для разумного человека нет существенной разницы, сколько именно лет ему еще предстоит прожить. Потому что подлинная жизнь находится за порогом смерти.

4 Вера в оживление мертвых наполняет смыслом земную жизнь. Если человек живет с этой верой, то ему неважен срок его жизни. Для того, кто знает, что подлинная жизнь начинается за порогом смерти, не так уж важно, осталось ли ему здесь прожить еще год или два. Он знает, что в конце концов подойдет момент «смерти», и тогда произойдет то, что должно произойти.

5 Обычно, когда близкие люди навещают больного, который приближается к часу своей смерти, ему говорят: «Б-г поможет. Ты еще поправишься и будешь жить долго!»

Но в Талмуде написано, что следует говорить совсем по-другому: «Исповедуйся перед Б-гом в своих грехах, ведь приговоренные к смерти исповедуются [и тем самым обретают удел в Грядущем мире]» (См. Шаббат, 32а и Раши). [Прим. ред. См. «Шулхан Арух», «Арух а-Шулхан», «Йоре Деа», 338 и комментарий Шаха там. «Шулхан Арух» и комментаторы пишут, что больному говорят о возможной смерти и добавляют, что в заслугу исповеди многим была продлена жизнь.]

Так говорят с верующими людьми. Это единственный верный путь. Человеку необходимо сказать, что, возможно, он умирает, и поэтому ему нужно подготовиться к смерти, пока явись перед Б-гом.

6 Всевышний открыл нам, что на самом деле называется жизнью. Настоящая жизнь неподвластна смерти. Мы бы не могли узнать это сами.

Максимум, что мы можем сами постичь — это то, что любая система ценностей, ограниченная рамками земного мира, лишена смысла. Самое высокое понимание может быть лишь негативным. Так, наш праотец Авраам постиг, что мир **не может** существовать без создавшего его Б-га.

Любая система ценностей, ограниченная рамками земного мира, призрачна. В этом мире обитают люди, приговоренные к смерти. Когда приговор будет приведен в исполнение, они не знают. Но он, безусловно, будет реализован.

Смысл для своей жизни они могут почерпнуть только оттуда, из-за смертного рубежа. А поскольку мы узнаем об этом смысле из Торы,

вера в оживление мертвых обязывает нас к определенным действиям и поступкам на протяжении всего нашего жизненного пути. И тогда вся жизнь будет прожита по-другому.

7 Цель, к которой мы направляемся, придает смысл всему пути. Всё, что мы делаем в своей жизни, уходит туда и только туда — в посмертный мир воздаяния. Но если человек ищет смысл своей жизни здесь, в земном мире, то это его никуда не приведет. У такой жизни не будет никакой осмысленной цели.

8 Разум не может постичь того, что находится за пределами разума. Органы чувств человека не способны воспринять то, что им недоступно. Только подлинная вера может заглянуть в будущее. В этом глубинный смысл слов Талмуда о том, что пророк Хавакук основал все заповеди Торы на одной — на вере (см. МакоТ, 24а).

Жизнь должна быть основана на вере в оживление мертвых, которую мы воспринимаем из Торы. Об этом и сказано у пророка: «Праведник будет жить своей верой» (Хавакук, 2:4). Не написано, что праведник будет верить или надеяться — но именно «будет жить». Для того, чтобы понять, что на самом деле называется жизнью, необходима вера.

Перевод — рав Александр Кац.  
Книга «Оживление из мертвых»  
издана под редакцией рава Цви Патласа  
издательством «Пардес»

## Вера в оживление мертвых наполняет смыслом жизнь



# Вера — наши

По урокам рава Игалья Полищука

**В** Сидуре, в начале утренней молитвы, есть несколько отрывков, которые посвящены нашему наследию. В частности, там сказано: «Замечательен наш удел! Как хорошо наше наследие». А чуть раньше там же сказано: «Мы — народ завета Твоего, сыновья Авраама, которого Ты возлюбил... потомство Ицхака... община Яакова». То, что мы — потомки праотцов — это величайшая часть нашего наследия. Более того, и праведные *геры* (неевреи, принявшие на себя бремя заповедей) также имеют удел в этом наследии. Читая заново каждый год книгу Берешит, мы должны задуматься над этим. Что значит для нас быть потомками праотцов?

То, что мы знаем о величии поступков праотцов, может показаться для нас недостижимым. Какое это имеет отношение к нам? В трактате Авот сказано, что наш праотец Авраам был испытан 10 испытаниями и выдержал все. На первое из испытаний есть намек в Торе (об этом не сказано напрямую) в конце главы Ноах. Там сказано (Берешит, 11:28): «И умер Аран [брат Авраама] перед Терахом, отцом своим, на земле рождения, в Ур-Касдим». Раши объясняет, что в этом месте есть намек на испытания Авраама. Терах пожаловался Нимроду на своего сына Авраама за то, что тот разбил его идолов и высмеял веру в них. За это Нимрод бросил Авраама в печь. Аран при этом выжидал, говоря: «Если Авраам выйдет победителем, я на его стороне. Если Нимрод выйдет победителем, я на его стороне» [речь идет про веру во Всевышнего]. Когда Авраам вышел невредимым из огня, у Арана спросили: «На чьей ты стороне»? Тот ответил: «На стороне Авраама». Тогда его самого бросили в огонь, и он сгорел. «Ур» в названии Ур-Касдим означает «огонь». Таков намек на первое испытание Авраама в Торе.

О втором испытании Авраама в Торе написано прямо (Берешит, 12:1): «Иди себе из земли своей, из земли отца своего — на землю, которую укажу тебе». Далее (Берешит, 12:10) Тора говорит о следующем испытании — голоде в Кнаане. Поясняет Раши, что тяжелый голод был послан именно на землю Кнаан ради того, чтобы испытать Авраама, не усомнится ли он в повелении Творца покинуть землю своих

предков и переселиться на новое место. Причем голод, о котором шла речь, не был просто недостатком каких-то отдельных продуктов. В буквальном смысле не было пропитания, не было никакой еды.

Повеление переселиться на землю Кнаан Всевышний сопроводил многими благословениями (Берешит, 12:2): «И сделаю тебя великим народом, и благословлю тебя, и возвеличу имя твое... И благословляться будут тобой все семейства земли [речь идет про особое влияние праведника на то место, в котором он находится]». Но на деле получилось вроде бы с точностью до наоборот. Голод был именно на той земле, куда привел его Творец.

По Раши (Рамбан приводит другое мнение) испытание состояло в том, чтобы подчинить себя воле Творца. Сейчас земля, на которую Всевышний привел Авраама, непригодна, и нужно временно спуститься в Египет. Но и в Египте ситуация ничуть не улучшается — жена Авраама попадает в гарем к фараону. Но все это не только не поколебало, но и укрепило веру Авраама во Всевышнего.

И вот Творец посылает Аврааму испытание, которое, по словам Раши, было равноценно всем остальным вместе взятым. Творец повелевает Аврааму принести в жертву своего сына Ицхака. И это — то самое потомство, которое обещает Сам Творец! То потомство, которое унаследует землю! Для понимания тяжести этого испытания стоит привести сказанное в книге «Зоар». Когда Всевышний говорит принести в жертву «[сына], которого ты любил», все силы любви, которые есть в мире, воплотились в Аврааме. Это была совершенно непостижимая любовь, которая могла быть у отца по отношению к своему сыну. Само имя «Авраам» имеет в основе слово «ав» — отец. В момент, когда Всевышний приказывает принести в жертву Ицхака, в Аврааме пробуждается максимальная любовь, которая только может быть у отца к сыну.

И даже более того. Сам Авраам десятки лет объяснял людям греховность человеческого жертвоприношения! Пишет Хатам Софер (см. «Беерот Ицхак» № 202–203), что Авраам и Ицхак, постигнув сокровенные тайны жертвоприношений, понимали полную бессмысленность принесения человека в жертву. И вот всё, чему Авраам обучал других, вроде бы разрушено в один момент. Причем



# ше наследие

это — повеление Самого Творца! Что теперь будет с теми обещаниями Всевышнего, если он принесет в жертву своего сына?

Что оставалось Аврааму в тот момент? Авраам, несмотря ни на что, продолжает верить в добро Всевышнего, продолжает полагаться на Него! Творец — источник жизни, а Его воля — истинная жизнь. Это, может быть, легко сказать, но насколько тяжело это было на самом деле. В Аврааме раскрылось то совершенное знание, о котором сказано в 30 главе Теилим — *хаим би-Рецоно*, «жизнь в Его воле». Он достиг этого уровня, пройдя все 10 испытаний, каждое из которых — в той или иной форме — было испытанием веры.

Но как все это касается нас с вами? Настоящее богатство — *мидат а-битахон*, качество уверенности и упования на Всевышнего. В трактате Макот сказано, что пророк Хавакук поставил всю Тору на одну основу (см. Хавакук, 2:4): праведник верой своей будет жить. Сам этот стих можно объяснить по-разному. Дадим простое объяснение этой важной основы. У нас есть уникальное богатство, которое нам дано — это жизнь. Наш учитель рав Моше Шапиро в своих уроках говорил, что настоящая жизнь никогда не прерывается.

Источник этого богатства — в словах пророка Хавакука, которые мы привели. Вера человека — это его жизнь, в этом мире и в мире грядущем. Когда Всевышний испытывал Авраама, на первый взгляд, казалось, что Он хочет забрать то, что составляло жизнь нашего праотца — жену, любимого сына и наследника. Даже физическое существование Авраама подвергалось опасности (в испытании с Нимродом). Но на самом деле эти испытания лишь укрепляли веру Авраама, и таким образом он обрел истинную, вечную жизнь.

Когда мы говорим, что исполнение всей Торы зиждется на одной основе — «праведник верой своей будет жить» — это означает, что потенциальная сила веры является уделом каждого еврея. Это не является особым достоинством наших праотцов или великих мудрецов Торы — это то, на чем надо построить свою жизнь каждому из нас. И то, о чем мы говорили в начале, упоминая слова молитвы про наш удел и наследие, касается не только Земли Израиля или тем более физических богатств.

Есть гораздо более важное, вечное наследие, которое никогда не покинет нас. Это те достоинства веры праотцов, которые есть у каждого из нас и у праведных *геров*, которые приходят в наш народ. В каждом из нас заложена потенциальная сила веры Авраама. И сейчас, читая книгу Берешит, мы возвращаем в себе эту веру. Корни этой веры заложены в нас самих — нужно лишь взрастить их. Когда наш учитель рав Шах ощущал, что ему нужно укрепить себя в вере (а это на самом деле нужно каждому из нас) — он обращался к книге Берешит.

Сказано, что деяния отцов — знак для потомков. Кроме того, сказано, что каждый должен спросить себя: когда мои поступки достигнут уровня поступков праотцов. Казалось бы — кто мы такие, чтобы рассуждать так? Но на самом деле в каждом из нас есть их великое наследие, которое мы должны раскрыть и развить в себе. Один из способов раскрытия — чтение книги Берешит.

Когда мы учимся на примерах наших праотцов, когда мы видим, как жили и как живут великие мудрецы Торы, это пробуждает в нас то самое великое наследие — нашу веру. Это великое наследие мы должны не просто пробудить, но и приобрести заново. Что значит приобрести? Известно, что Земля Израиля — наше наследие от праотцов. Это определяет наше право на нее. Тем не менее мы знаем, что, когда Йеошуа перешел через Иордан, он захватил Святую Землю силой. Этот захват не был приобретением чего-то нового — наш народ, по сути, вернул то, что ему принадлежало по праву наследия. Но тот момент проявились два аспекта — наследие и приобретение. Так и вера, которая досталась нам от великих праотцов, нуждается в «приобретении» — непрерывной и глубокой работе над собой с нашей стороны.

В какой-то мере нам легче, чем праотцам — их вера приобретена тяжелейшей работой над собой. Наша является наследием. Величайшее богатство, которое есть у человека — истинная жизнь — приобретает только в заслугу истинной веры. И это то, ради чего каждый из нас должен тяжело работать, и к чему мы должны стремиться, каждый год заново открывая книгу Берешит.

Подготовил: Арье Кац

# Как укрепить

Рав Эльханан Буним Вассерман

*Уважаемые читатели! Мы продолжаем публикацию статей рава Э. Б. Вассермана. Напомним, что рав Вассерман был одним из самых близких и значительных учеников великого Хафец Хаима и погиб во время Катастрофы в. Поэтому статьи его относятся к довоенному поколению, однако, к великому сожалению, они ничуть не потеряли своей актуальности и поныне.*

*Эта статья основана на выступлении рава Эльханана Вассермана на 2 съезде «Агудат Исраэль» в Польше, 5682 г. (1922 г.н.э.)*

Я считаю важным обратить внимание на некую внешнюю часть нашего собрания — например, аплодисменты. Прежде всего, нам надо знать, что это не еврейский обычай. Мы здесь «одалживаем одолженное» — копируем те группы, которые нарушили рамки Торы, а они, в свою очередь, переняли это у других народов — но вы же знаете, что Тора не терпит, когда евреи перенимают чужие обычаи. Кроме того, это бессмысленное занятие, а ведь о каждом своем действии человек должен знать, что он делает, зачем он это делает и с какой целью.

Какова же цель нашего собрания здесь? Она одна: укрепление Торы и традиции! А если так, то на повестке дня стоит наша жизнь, ибо она (Тора) — наша жизнь! Мы должны определить причину болезни — почему изучение Торы и ее исполнение так ослабли — и средства излечения от нее. От нас потребуются немало уравновешенности и рассудительности, чтобы можно было правильно все обсудить. Аплодисменты привносят атмосферу восторженности, которая сродни опьянению, и это очень нежелательно.

Что бы мы сказали, например, если бы во время врачебного консилиума по поводу смертельно больного, когда каждый должен высказываться предельно осторожно, — раздались бы аплодисменты? Очевидно, в этом было бы определенное легкомыслие. Сегодняшний момент требует максимальной серьезности, положение слишком критическое, чтобы можно было позволить себе хотя бы намек на легкомыслие!

А теперь — к делу! Вопрос воспитания был здесь поднят в первую очередь, и так должно быть. Дети, изучающие Тору, — основа существования нации, как говорится, «если нет козлят — не будет и козлов» (Иерусалимский Талмуд, Санедрин, 10, 2). Любое здание необходимо возводить с фундамента, а не с крыши. Но для любого строительства необходимы строители. Для того чтобы заложить фундамент, тоже нужны строители. Какими же качествами должны обладать эти строители, чтобы их работа увенчалась достойным успехом? Для этого необходимы две вещи:

1 Они должны знать и в точности понимать правильные методы построения большого здания. Тем более необходимы эти знания, когда речь идет о построении дома Израиля.

2 Строители должны быть такими, чтобы можно было ожидать, что они получат необходимую помощь с Небес. Без этого вся их работа может оказаться бесполезной, ибо «Если Г-сподь не построит дом — напрасно старались над ним строители» (Теилим, 127:1).

Тогда кто же эти необходимые нам строители? Являются ли ими новые общественные деятели, чья миссия и девиз заключаются в том, что «будет как все народы дом Израиля»? Чье стремление и конечная цель — привести Израиль в состояние, когда душа его сожжена и цело только тело? Те, кто «оставил источник живой воды, чтобы выкопать себе разбитые ямы» (Ирмияу, 2:13)?

Нет! Мы должны сказать им: не вы наши строители! А еще точнее сказать: вы — наши разрушители! Вы — преследователи народа Израиля! И еще надо сказать им: если думают они разрушить нас — они очень ошибаются. Разрушители еврейства сами будут разрушены, а разрушить евреев они не смогут! Я не выражаю здесь свое личное мнение, исходящее из желания высказаться, — я только повторяю написанное в Торе.

Есть обещание из уст Всевышнего, данное нашему праотцу Аврааму: «И сделаю я твое потомство подобным праху земному» (Берешит, 13:16). Какая идея заключена в словах «праху земному»? Объясняют наши мудрецы (Мидраш «Берешит Раба», 41:9): как по земле все ходят, но она остается дольше



# здание Торы?

всех, так и нам объявлено заранее, что все будут нас топтать, но мы переживем всех. Неважно, кто будет топтать — снаружи или изнутри; это слово Б-га, а Его слово не может остаться неисполненным (как написано у Йешаяу, 55:11).

Кто же все-таки те строители, которые нам нужны? Это великие мудрецы Торы, о которых написано: «Не называй “твои сыновья” — но “твои строители”» (Брахот, 64а). Они и только они наши строители! Более того, без них народ Израиля вообще не может существовать! «Мудрецы всегда поддерживают существование Израиля... Когда Израиль стоит? — Пока у них есть мудрецы» («Мидраш Танхума», Шмот, 29).

Весь народ Израиля — одно коллективное тело. Каждый еврей — один из органов этого тела. В теле есть различные органы: есть такие, от которых зависит душа, и есть такие, от которых душа не зависит. Если у человека нет руки — он инвалид, но он может жить. Но если у него вырвали сердце — он уже не существует. Мудрецы Торы — сердце народа, и через них распространяется жизненная сила на все его части. Они — по-настоящему мудрые люди, способные предвидеть последствия (см. Тамид, 32а). Их воззрения — воззрения Торы, и они видят всё без малейшей примеси личных интересов. Их цель — установить истину, и «[тому, кто скажет:] я старался, но не добился — не верь» (Мегила, 6б).

В чем была причина внезапного кризиса еврейства Германии, постигшего их более ста лет назад? Причиной было то, что великие столпы Торы покинули этот мир, и некому было прийти им на смену. Наше положение сейчас напоминает то, что происходило тогда: главы поколения умирают, и некому их сменить. Почему так происходит? Чтобы понять это, мы должны знать, каким образом человек становится великим. Мы учим: «Тора приобретает 48 путями...» (Авот, гл. 6, мишна 5). «Человек, который умрет в шатре» (Бемидбар, 19:14) — «Не находится Тора [ни у кого], кроме того, кто умерщвляет себя ради нее» (Брахот, 63б). «Также (аф) и мудрость моя сохранилась» (Козлет 2:9), [слово аф мудрецы трактовали здесь в другом его значении — «гнев», получилось] — та мудрость, которую я изучал «в гневе» [Всевышнего, то есть

во время невзгод], сохранилась у меня (Рамбам, «Законы изучения Торы», 3, 12). «Из молока выходит масло» (Мишлей 30:33) — у кого можно найти «масло» Торы? — У того, кто учит ее [так усердно], что даже исторгает молоко, которое сосал у матери (Брахот, 63б).

Такой человек [сердце которого побуждает его стать великим в Торе] должен полностью посвятить себя Всевышнему.

Раньше это было обычным делом. Любовь к Торе была чрезвычайно сильна, а препятствий [к ее изучению] было меньше, чем сейчас. Если человек стремился полностью посвятить себя изучению Торы, ему не только не мешали в этом, но и помогали отовсюду. Сейчас же все наоборот: бремя заботы о пропитании лежит на человеке, как железное ярмо. Тот, кто хочет последовать совету мудрецов «уходи в обитель Торы» (Авот, гл. 4, мишна 14), должен полностью забыть о своих потребностях. Кроме этого, от него требуется также огромная любовь к Торе, которой сейчас не найти, и это еще мягко сказано. Одним словом, положение сейчас таково, что нет нормальных возможностей, чтобы человек вырос великим в Торе. И это вопрос жизни и смерти всего народа Израиля. И такова правда, даже если не все это понимают.

Есть еще одна причина, и о ней говорил наш учитель Хафец Хаим: тысяча [детей] начинает учить Танах, из них сто [продолжают учить] Мишну, из этих десять — Гемару, из них один — обучать [Закону] (Мидраш «Ваикра Раба», 2:1). Получается, только один из тысячи учеников способен стать законоучителем! И это еще в те времена, когда все обучались Торе. Но сейчас число начинающих учебу уменьшилось, и поэтому не хватает великих законоучителей. И я бы добавил к этому: по дороге от законоучителей до действительно великих в Торе процент становится еще меньше...

Что же нам делать? Мы должны стараться уменьшить количество препятствий, стоящих перед теми, кто способен и желает посвятить себя изучению Торы. Это наша прямая обязанность, и за ее исполнение со всех нас будет спрошено, от мала до велика: с великих — соответственно их величию, а с малых — соответственно их незначительности.



Сказано в Торе: «Проклят тот, кто не установит слова Торы» (Дварим, 27:26). Мудрецы объясняют: «Даже к тому, кто учил и обучал, но у него была возможность поддерживать, а он не поддерживал, — относятся эти слова» («Ваикра Раба», 25:1).

Мы обязаны заботиться о том, чтобы юноша, изучающий Тору, не был вынужден ходить разутым в снег, чтобы он не голодал, чтобы у него было место, где можно спать по-человечески, и ему не приходилось ютиться на жесткой скамье в бейт мидраше. [Здесь рав говорил о реалиях своего поколения, разумеется, в каждом поколении должна осуществляться поддержка Торы в соответствии с его нуждами — прим. ред.] А если он женат — должен существовать колель, который может прокормить авреха и его семью, чтобы жена его тоже была согласна с тем, что ее муж учит Тору.

Последнее предложение — основать колель — мы обсуждали на собрании в Вильно с Хафец Хаимом, ему предложили этим заняться, на что его ответ был: я хорошо знаю, насколько это необходимо, но откуда взять деньги на это? Я стар и слаб, и не в моих силах заботиться о поставке необходимых средств. Если только будут средства — обязательно это сделаю.

Как осуществить этот проект на практике, невозможно полностью обсудить здесь; для этого необходим особый совет знающих людей, которые смогут разработать все в деталях.

Мы упомянули о материальной стороне существования ешив, а о духовной можно говорить еще много, но мне не кажется, что здесь подходящее место для этого. Я только считаю нужным заметить, что в последнее время получил распространение новый тип ешив, идущих по пути, на который не ступала нога предков. Там учат «еврейскую мудрость». Господа, Тора сообщила нам, каков признак настоящей мудрости: «Начало мудрости — страх перед Б-гом» (Теилим, 111:10), и о ней сказано: «Г-сподь на мудрости основал землю» (Мишлей, 3:19). А эта «еврейская мудрость» изобретена теми «мудрецами», о которых сказано: «Умны они... а делать добро не умеют» (Ирмияу, 4:22), и их цель — прорыть подкоп под Тору. Под видом Торы они хотят преподнести нам искаженную подделку. Из таких ешив, господа, не выйдет великих раввинов. И даже простых Б-гобязанных евреев они не в состоянии вырастить. «Тора», которую там учат, совершенно бесполезна. Тора должна проникать в сердце того, кто ее учит, но если [вместе с этим] светские преподаватели обучают его посторонним предметам — это делает дыру в его сердце. Это подобно тому, кто наливает хорошее вино в дырявую бочку — понятно, что это бессмысленное дело. Сначала надо заделать дыру, и только потом наливать вино.

Перевод: г-жа Мирьям Климовская





# Молитва страдальца

Рав Йерахмиэль Крамм

## В заслугу передачи условных знаков

«И вспомнил Б-г о Рахели, и услышал ее Б-г»  
(Берешит, 30:22).

После того, что Лея родила шестерых сыновей и дочь, Рахель тоже забеременела. «И вспомнил Б-г о Рахели». Что Он вспомнил? Раши комментирует: «Вспомнил, как она передала сестре условные знаки», те самые знаки, о которых они договорились с Яковом, опасаясь, что Лаван подменит ее Леей. Передача знаков, о которых говорит Раши, состоялась в день, когда Яков женился на Лее, думая, что женится на Рахель. На Рахели он женился на неделю позже (см. комментарий Раши к Берешит, 29:27), и с тех пор прошло семь-восемь лет. Почему же все это время Всевышний не вспоминал о Рахели?

## Для чего нужна молитва?

На самом деле Рахель забеременела после того, как молилась об этом. Ведь в Торе написано: «И услышал ее Б-г». Услышал голос Рахели, умоляющей дать ей ребенка. Унkelос так это и переводит: «И принял ее молитву Б-г».

Давайте попытаемся понять, что же такое молитва. Молитва — это просьба. Но просьба эта обращена к Всевышнему, «знающему дурное начало всех своих созданий» (молитва в Рош а-Шана), «исследующему почки и сердце» (Ирмияу, 11:20), «сотворившему их сердца и понимающему мотивы всех их поступков» (Теилим, 33:15). В чем смысл такой просьбы? Когда ребенок просит о чем-то отца — это понятно, ведь, возможно, отец не знает, что именно ему необходимо, и ребенок использует дар речи, которым наделил его Творец, чтобы предоставить отцу информацию о том, чего ему не хватает. Но Всевышний и так знает, чего нам не хватает! Зачем же тогда нужна молитва?

Вопрос встанет еще острее, если мы вспомним, что в Рош а-Шана предопределяется судьба человека на целый год. Если все уже решено заранее, уместны ли будут наши просьбы и мольбы?

## Молитва — канал для переправки Б-жественного изобилия

Объясним это с помощью примера из жизни. Во многих странах действует закон, согласно которому человек, желающий открыть новую школу, получающую субсидии от государства, должен, в первую очередь, официально зарегистрировать свое учебное заведение и открыть банковский счет на его имя. Тогда, возможно, на этот счет будут ежемесячно поступать деньги от государства. Однако, даже задействовав все свои связи с сильными мира сего и получив разрешение на субсидирование огромной части расходов на школу, он не получит ни копейки, пока не сделает то, чего требует закон — не зарегистрирует школу и не откроет банковский счет.

Другой пример, знакомый многим — банковский чек. Возможно, у кого-то есть счет, насчитывающий десятки тысяч долларов. Он — один из старейших и уважаемых клиентов банка, которого все работники знают в лицо. И все же правила есть правила. Воспользоваться деньгами он сможет, только выписав чек и поставив свою подпись. Речь не идет о том, что ему не доверяют. Просто таковы правила. Молитва — как банковский чек. Заслугами, накопленными на Небесном счету, человек может воспользоваться только при помощи молитвы.

Молитва — это канал, установленный Всевышним для переправки Небесного изобилия, предназначенного человеку. Как от дождя в поле нет никакой пользы, если земля не засеяна, так и хороший приговор, вынесенный в Рош а-Шана, не может быть реализован без молитвы к Творцу.

Мы видим это и на примере Сотворения мира. «Никакого полевого кустарника еще не было на земле, и никакая трава полевая еще не росла, ибо дождя не посыпал Г-сподь Б-г на землю, и человека не было, чтобы обрабатывать землю» (Берешит, 2:5). Объясняет Раши: «Почему не было дождя? Потому что еще не было человека, который бы обрабатывал землю и осознавал необходимость дождей. А когда пришел человек, и понял, что миру необходим дождь, и молился о нем, пошел дождь, и выросли деревья и травы». Чтобы получить положенное нам изобилие, мы должны осознать доброту Всевышнего и построить канал, по которому это изобилие к нам попадет.

### Моше рабейну не молился за себя

Моше рабейну был косноязычным и оставался таким до самой смерти. Почему он не излечился? Если бы к нему пришел еврей и попросил молиться за него, дабы излечился он от имеющегося у него порока или тяжелого заболевания, безусловно, Моше рабейну откликнулся бы на его просьбу. И, конечно же, молитва главы всего еврейского народа, избранника рода человеческого, была бы принята, и больной бы выздоровел. Почему же сам Моше рабейну не излечился? Потому что он не молился об этом. Он хотел, чтобы у него на всю жизнь осталось воспоминание о чуде, которое совершил для него Всевышний в доме фараона. Чтобы не забыть об этом чуде, он предпочел остаться косноязычным. Поэтому он не молился за себя и, соответственно, не был излечен.

### «Всевышний желает молитвы праведника»

Понятно, что не каждый человек получает все, о чем он просит в молитве. Просьбы простых людей удовлетворяются скорее. Чем праведнее человек, тем тяжелее ему выпросить у Создателя то, что ему необходимо, потому что «Всевышний желает молитвы праведника, жаждет его мольбы».

Гемара рассказывает про мудреца по имени раби Нахман бар Папа, который засеял свой сад, но семена не вззошли. И только когда он взмолился, пошел дождь и сад зацвел. Увидев это, раби Нахман бар Папа сказал, что именно это имели в виду мудрецы, сказав: «Всевышний желает молитвы праведника» (Хулин, 60а).

Нецив (рав Нафтали Цви Йеуда Берлин — прим. пер.) из Воложина разъясняет, что пропитание приходит как результат служения Творцу — жертвоприношения или молитвы, и добавляет: «Пришел

раби Аси и научил нас, что и в вопросах пропитания действует правило: “Всевышний желает молитвы праведника”. Мы видим, что для праведников меняются законы природы, на примере раби Нахмана бар Папа, когда у всех взошел урожай, а у него — нет, из-за того, что “Всевышний желает молитвы праведника”» («а-Эмек Давар», Берешит, 2:5).

И то, что другие рожают с легкостью, а праотцы — проходят через беды и страдания, происходит потому, что Всевышний ждет их молитвы, как сказали наши мудрецы, благословенной памяти, про Ривку и Ицхака: «Оба они были бесплодными. Почему? Объяснил раби Ицхак: потому, что “Всевышний желает молитвы праведника”» (Йевамот, 64а).

### Лея молилась еще до свадьбы

Получается, что Рахель, так же, как и Ривка, родила благодаря молитве. «И услышал Б-г Рахель» — услышал ее молитву. А что же Лея? Она родила без молитвы? Мы можем подумать, что она родила вскорости после свадьбы, не прося об этом, не изливая сердце перед Всевышним, благословенным.

На самом деле все наоборот. Лея опередила Рахель в молитве, ибо молилась задолго до свадьбы. Когда она была девочкой, ее прочили в невесты Эсаву: «Все говорили: “Два сына у Ривки, две дочери у Лавана. Старшую — старшему, младшую — младшему”» (Раши, Берешит, 29:17). Лея боялась, что ей придется выйти замуж за этого злодея, из-за этого она пролила много слез, испортив себе глаза. Очевидно, что она не просто оплакивала свою горькую долю, она молилась Создателю, в течение многих лет умоляя Его не отдавать ее Эсаву, а предоставить ей возможность построить дом вместе с праведником Яковом. Лея молилась, как любой человек, попавший в беду! При этом, молясь о том, чтобы удостоиться стать женой Якова, она наверняка просила и о том, чтобы родить ему сыновей — родоначальников священных колен еврейского народа.

А вот Рахель, изначально предназначенная Якову, не испытывала потребности взывать к милосердию Всевышнего.

Лея молилась и удостоилась сыновей, Рахель не молилась, и потому — не удостоилась.

### «Сделал бесплодной тебя, а не меня...»

Рахель мечтает о детях, но их нет. Она обращается к Якову: «Дай мне сыновей, а не то я умираю». Отвечает ей Яков: «Разве я вместо Б-га,

Который сделал **тебя** бесплодной?» (Берешит, 30:1–2). Что означает просьба Рахели к Яакову? Неужели она полагала, что Яаков раздает сыновей по своему желанию? По-видимому, обращаясь к Яакову с просьбой «дай мне сыновей», она имела в виду вот что: «Разве так поступал твой отец с твоей матерью? Ведь он молился о ней!», то есть Рахель просит Яакова молиться за нее. Но если такова ее просьба, как мы должны понимать его ответ?

Говорят наши мудрецы, что Яаков ответил ей: «Ты хочешь, чтобы я поступил, как мой папа. Но я — не папа! У папы была другая ситуация. У **него** не было детей. У меня — есть. Всевышний сделал бесплодной **тебя**, а не меня» (Раши, Берешит, 30:1–2). Ответ Яакова поразителен. Нам в его ответе слышится: «Это твоя проблема, а у меня все в порядке». Нам может показаться, что так же думали мудрецы, удивляясь: «Разве так отвечают человеку, которому плохо?» («Берешит Раба»). Но, несомненно, они говорили о каких-то тончайших нюансах в словах Яакова, а не считали, что он просто нагрубил Рахели, ибо грубость не была свойственна ему ни в коей мере. Что же, в таком случае, он имел в виду?

Он хотел сказать Рахели, что Творец сделал ее бесплодной, желая услышать ее молитву. Да, Ицхак молился, потому что у него не было детей, ему недоставало чего-то, очень нужного ему. Всевышнему нужна была молитва Ицхака, поэтому Он сделал Ривку (его единственную жену) бесплодной. Вот что Яаков сказал Рахели: «У моего папы была **его** личная трагедия, и он понимал, что на Небесах ждут **его** молитвы. А у меня есть дети. То, что у тебя нет детей, не является моей личной трагедией, и совсем не факт, что моя молитва сможет здесь помочь. У **тебя** нет детей, значит именно **твоя** молитва необходима Всевышнему». Таков глубинный смысл ответа Яакова. Именно тот, чью молитву ждет Всевышний, должен молиться, и именно его молитва сможет помочь!

До сих пор Лея молилась, а Рахель — нет. А Всевышний ждал молитвы Рахели. У нее было много заслуг, например, заслуга передачи условных знаков, но Он желал ее молитвы, без которой она не могла получить то, о чем мечтала, точно так же как просьба о субсидировании школы, будучи одобрена в высших инстанциях, не может быть выполнена, пока хозяин школы не откроет банковский счет. Только молитва Рахели могла помочь ее заслугам обрести силу. Заслуги засчитываются только тому, кто молится.

Рахель взмолилась к Всевышнему, об этом она говорит, давая имя сыну своей рабыни Билы,

Нафтали (*имя Нафтали — однокоренное слову борьба — нафтулим — прим. пер.*): «Борьбой Б-га боролась я с сестрой своей, и тоже смогла» (Берешит, 30:8), то есть: «Я упрасивала Всевышнего, боролась, чтобы быть, как сестра» (Раши там).

### Молитва от всего сердца

Рахель не сразу получает то, о чем просит. Она сама подчеркивает, что она «упрашивала и боролась». Насколько нам дозволено комментировать слова наших праотцов, попробуем предположить, что молитва Леи была сильнее, чем молитва Рахель. Рахель просила о сыновьях, но, по крайней мере, у нее на тот момент был муж-праведник. Лея же молилась, боясь потерять все, опасаясь самого страшного в ее глазах. Ее молитва шла из глубины сердца, как в случае, когда нет других вариантов и отступать некуда. Решается вопрос — быть или не быть. Такая молитва — молитва от всего сердца, «сердца разбитого и удрученного» (Теилим, 51:19), «молитва страдальца изнуренного» (Теилим, 102:1) — пронзает Небеса и не остается без ответа.

Сердце Рахель не было разбито так, как сердце Леи до ее замужества. И силы ее молитвы не хватало, чтобы учесть имеющиеся у нее заслуги.

Так продолжалось до тех пор, пока Рахель не попросила у Леи мандрагоры, которые принес ей Реувен, и Лея ответила ей: «Мало того, что ты забрала мужа моего, ты хочешь и мандрагоры моего сына забрать?», как будто Яаков изначально был предназначен ей, а не достался в результате обмана, когда он собирался жениться на Рахель!

По-видимому, Лея считала, что удостоилась выйти замуж за Яакова согласно мере суда в заслугу своих бесчисленных молитв, что она получила то, что полагалось ей по закону.

И теперь Рахель это тоже поняла. Поняла и согласилась с этим. И испугалась, что, быть может, если Лея удостоилась выйти замуж за Яакова и родить ему сыновей благодаря своей молитве, она — Рахель, которая не молилась от всего сердца, не дай Б-г, может потерять все. Возможно, и Яакова тоже. Она начала опасаться, что из-за ее бесплодия Яаков захочет с ней развестись. И ей стало страшно от мысли, что, быть может, она останется Эсаву! Ведь Эсав, зная о том, что у Рахель нет детей, только и ждал, когда Яаков с ней разведется.

И это разбило сердце Рахель. Теперь **ее** молитва стала «молитвой страдальца». Теперь **она** молилась о том, чтобы не достаться Эсаву. Душа ее была смятена, как у Леи до замужества. Вот этой-то молитвы и ждал от нее Всевышний.



Теперь, кроме «разрешения вышестоящих инстанций», то есть заслуги передачи условных знаков, у Рахель «был открыт счет в банке» — она молилась так, как молится тот, кто понимает, что нет другого пути к избавлению, кроме молитвы. И тогда «вспомнил Всесильный о Рахели, и услышал ее Всесильный», вспомнил о передаче условных знаков и услышал ее молитву, «в которой она умоляла, чтобы не пришлось ей стать женой Эсава, чтобы не развелся с ней Яаков» (Раши там).

## Когда даже праведник ничем помочь не может

Вот такая история произошла с юношей, учившемся в одной из иерусалимских ешив. Он преуспевал в учебе, но его ужасно удручало, что, придя домой, он заставал всю семью у экрана телевизора. Он неоднократно пытался говорить с родителями на эту тему, но без толку.

Тогда он обратился за советом к машгиаху ешивы. Тот порекомендовал ему съездить к Стайплеру, благословенной памяти, за благословением. Молодой человек отправился в Бней Брак, и там довольно долго просидел под дверью, к которой было устремлено столько еврейских глаз с надеждой на избавление... Неожиданно кто-то вышел и объявил, что на сегодня прием закончен, так как рав уснул. Гаон Стайплер был известен своим усердием в изучении Торы, и в последние годы его жизни случалось, что усталость, вызванная учебой и приемом многочисленных посетителей, одолевала его, и он неожиданно засыпал.

Юноша ужасно расстроился. Выходит, он зря приехал в Бней Брак из Иерусалима! Получится ли у него приехать на следующей неделе? Кто сказал, что история не повторится? В полном отчаянии он вернулся домой. Была глубокая ночь. Уставший и расстроенный, он лег в кровать, не раздеваясь...

На следующий день, придя в ешиву, он рассказал машгиаху о том, что произошло. Тот попытался приободрить его, и даже пообещал помочь ему в следующий раз проникнуть в «Святая Святых».

Прошло несколько часов, и вдруг его вызвали к телефону. На другом конце провода был его отец. «Мы решили, — взволнованно сообщил он, — вынести телевизор из дома».

Отец объяснил, что нашел в кровати сына записку: «Я прошу у рава, чтобы он дал моим родителям разум выбросить телевизор»...

По-видимому, записка выпала из кармана, и, вместо того, чтобы попасть к Стайплеру [у Стайплера были проблемы со слухом, и ему писали записки — прим. ред.], попала в руки к родителям...

Когда машгиах услышал об этом, он объяснил, что произошло.

«Да, ты все время молился и просил помощи у Всевышнего. Но, когда ты молился, у тебя было ощущение, что все образуется. Можно, например, съездить в Бней Брак за благословением. Ты чувствовал себя, как бедняк, у которого в корзинке есть ломоть хлеба. Молитва не была для тебя “последним средством”».

А когда последняя твоя надежда была разбита, твоя молитва приобрела совсем иной характер. Это уже была молитва “сердца разбитого и удрученного”, знающего, что надеяться не на кого. “Сердце разбитое и удрученное Б-г не отвергнет” (Теиллим, 51:19). Единственная надежда, которая у тебя осталась, — что твоя молитва будет услышана. Это была молитва из глубины сердца. И она сразу же была принята».

## Для чего нужны болезни?

По-видимому, и болезни посылаются человеку Свыше для того, чтобы он молился. Ему кажется, что он молится, для того чтобы излечиться от болезни. Но на самом деле все наоборот: болезнь посылается ему для того, чтобы он молился. Он думает, что молитва — решение его проблем, а на самом деле — проблемы являются поводом для его молитвы. Страдания призваны побудить нас вспомнить, Кто их посылает, и обратиться к Нему в молитве.

Таким образом можно объяснить стих: «Ни одной из болезней, которые навел Я на Египет, не наведу Я на тебя, ведь Я — Б-г, твой целитель» (Шмот, 15:26). Возникает вопрос. А как насчет других болезней, которых не было в Египте?

И еще один вопрос. Если не будет болезней, зачем нужен целитель?

На самом деле вполне возможно, что будут болезни. Они будут, для того чтобы люди были ближе к своему Создателю, чтобы молились.

В Египте Всевышний ожесточил сердце фараона, и болезни приходили не для того, чтобы исправить египтян, и потому египтяне не раскаялись.

А болезни, которые случаются с евреями, призваны очистить тех, кому они посланы. Когда человек понимает, что болезнь пришла Свыше, понимает это сердцем, тогда болезнь выполняет свое предназначение, ведь человек молится и раскаивается в своих поступках.

Творец не посылает евреям **бесполезные** болезни, такие, как были в Египте, а только те, которые повлекут за собой молитву. Ибо «Всевышний желает молитвы праведника».

Перевод: г-жа Хана Берман

# «Величие — это тфилин»

Рав Лейб Нахман Злотник

## Введение

Писание (Йехезкель, 24:17) называет тфилин словом «*пееер*», что можно примерно перевести, как «великолепие», или «прекрасное величие». Многие места Талмуда и Мидраша посвящены заповеди о тфилин и ее невероятной важности. Это одна из трех заповедей, которые являются знаком союза между еврейским народом и Всевышним (Шаббат, 132а). Приведем небольшую выдержку из книги «Алахот Ктанот» (п. 28), написанной величайшим законоучителем, равом Ашером бен Йехиэлем (Рош): «В день Великого Суда чаша заслуг того, кто бережно относился к заповеди о тфилин, обязательно перевесит чашу прегрешений, и он будет оправдан. Ибо нет более значимого из всех повелений Торы, чем заповедь о тфилин, ведь соблюдение всей Торы приравнено к исполнению этой заповеди, как сказано (в одном из четырех отрывков, которые находятся в тфилин и объясняют смысл этой заповеди): “Чтобы слова Тора Всевышнего были в устах твоих” (Шмот, 13:9). Поэтому каждый обязан чрезвычайно бережно относиться к заповеди о тфилин».

Существует достаточно много вопросов, связанных с заповедью о тфилин, в которых необходимо досконально разбираться, чтобы человек мог исполнять эту великую заповедь как полагается. Нужно иметь представление о временных рамках исполнения заповеди и о том, как следует благословлять. Точно знать, на какие участки головы и руки следует накладывать тфилин, и что запрещено допускать попадание посторонних предметов между тфилин и телом. В каких местах разрешено накладывать тфилин, о чем разрешено думать и чем заниматься во время исполнения заповеди и т.д. Даже о том, как вынимать тфилин из чехла и возвращать их в чехол, существуют специальные предписания. Но все это — когда

у человека есть тфилин. Поэтому прежде всего тем, кто полагает, что него уже есть тфилин, следует выяснить, тфилин ли это. А те, кто собирается их приобрести, должен быть уверен в том, что приобретает именно тфилин, а не некое внешнее их подобие.

## Кашерность атрибутов для исполнения заповедей

В качестве примера того, что происходит в мире с кашерностью атрибутов, предназначенных для исполнения заповедей, интересно ознакомиться с данными, полученными в результате исследования кашерности мезуз. При проверке мезуз центрального здания одного из банков в Иерусалиме только 2 из 470 мезуз оказались пригодными! В поселке Фейр Лоан штата Нью Джерси было проверено 600 мезуз: кашерными были признаны всего 35%. В одном из еврейских районов Лондона (Голдерс Грин) было обнаружено, что 72% мезуз, установленных на косяках домов, не были пригодны для исполнения заповеди. В одной из общин города Петах Тиква из 756 проверенных мезуз кашерных было 245. Список можно продолжить, но представляется, что и приведенных данных достаточно, чтобы получить представление о том, что происходит на рынке предметов, с помощью которых мы должны исполнять заветы Создателя! Очевидно, что не все мезузы, оказавшиеся непригодными для исполнения заповеди, были таковыми изначально. Часть из них пришла в негодность вследствие естественных обстоятельств (например, повышенная влажность или, наоборот, сухость климата). Но наряду с этим на рынок предметов, предназначенных для исполнения заповедей, попадает продукция, изготовленная профессиональными мошенниками, которые ради легкой наживы готовы называться религиозными людьми и принять обличье праведных евреев. Помимо этого, недостаток



знания законов у тех, кто изготавливает подобные предметы, вносит значительную лепту в ужасающее обилие некашерных атрибутов.

Как на основании данных о мезузах можно судить об общем состоянии атрибутов в целом? Помимо множества свидетельств о каждом виде предметов, предназначенных для исполнения заповедей, доказывающих сказанное, это вполне логично: если таково положение с мезузами, добиться кашерности которых намного легче, нежели кашерности свитка Торы или тфилин, чего следует ожидать от проверки состояния кашерности последних?!

Известны случаи, когда мезузы и тфилин изготавливали евреи, не соблюдающие субботу и другие заповеди Торы. Известны случаи, когда в фирмы по изготовлению тфилин и написанию мезуз нанимали женщин, — а они освобождены от заповедей о тфилин, и, соответственно, изготовленные ими тфилин не могут быть пригодны для исполнения заповедей. Известны случаи, когда такие фирмы принадлежали арабам и весь персонал составляли неевреи. Неоднократно при проверке мезуз и тфилин обнаруживалось, что тексты написаны не на пергаменте, как положено, а на бумаге — обычной или похожей на пергамент. Не написаны от руки, как это должно быть, а напечатаны. Нередко оказывалось, что тфилин изготовлены из пластмассы вместо кожи, что в футлярах от мезуз и в тфилин вложены тексты, не имеющие никакого отношения к мезузе или тфилину, или они вообще оказывались пустыми и т.д.

Изготовление тфилин состоит из огромного числа этапов, к каждому предъявляются определенные требования, исполнение большей части их напрямую влияет на то, будут ли тфилин пригодны для исполнения заповедей. Тфилин не принадлежат к категории предметов, которые только после определенного процента «потери дееспособности» считаются вышедшим из строя. Тфилин, которые признаны кашерными на 99.9%, в действительности не пригодны для исполнения заповедей на все 100%! Дело усложняется тем, что о соблюдении большинства условий, необходимых для кашерности тфилин, может знать только тот, кто лично участвовал в их изготовлении, ибо они не поддаются внешней проверке.

Поэтому от тех, кто участвует в изготовлении тфилин, требуется абсолютное знание законов и наивысшая степень честности и Б-гобоязненности. Даже больше, чем от шойхета (специалиста по убою скота и птицы кашерным способом), ибо иногда даже малейшее упущение определенного

элемента может быть критичным и тфилин будут непригодны («При Мигадим», «Орах Хаим», «Эшель Авраам», в конце п. 32). Тем более, что признание в неисполнении того или иного условия грозит мастеру тем, что затраченные им на изготовление тфилин усилия и дорогостоящие материалы останутся неоплаченными. Понятно, что это требует недюжинного мужества, на которое не каждый способен. Что случится, если кто-либо из участвующих в изготовлении тфилин недостаточно владеет знаниями в той части работы, за которую несет ответственность, или забыл какой-либо закон, или ему недостает моральных сил признаться в недоработке? В результате человек, приобретший эти тфилин и педантично накладывающий их в нужное время со всеми благими намерениями и высокими мыслями, за всю жизнь ни разу не удостоится исполнить эту великую заповедь (а точнее 8 повелительных заповедей)! В Мишне (Мегила, 4:8) сказано, что тот, кто накладывает некашерные тфилин, подвергает себя опасности. Причину поясняют великие комментаторы (см. «Ор Заруа», «Илхот Тфилин», п. 565): человек несет на себе Имя Всевышнего, не соблюдая установленных для исполнения этой заповеди правил.

Это обязывает любого человека проявить максимальную бдительность во время приобретения тфилин, а затем во время пользования ими, если он заинтересован в предмете, с помощью которого по-настоящему сможет ежедневно (за исключением определенных дней года) исполнять во семь предписаний Торы.

## Каково решение проблемы?

Творец, освятивший нас заповедями Своими и Повелевающий исполнять их во все времена в четком соответствии с их законами, не оставил нас на произвол судьбы, а обязательно подготовил все необходимое, и каждый, кто по-настоящему захочет, сможет их исполнить как положено. Понятно, что человек со своей стороны должен приложить все усилия, чтобы заповедь — его обязанность — была исполнена наилучшим образом. К заповеди о тфилин это относится в полной мере: к приобретению тфилин необходимо подойти со всей ответственностью, проявить предельные бдительность и осторожность, проверить, по крайней мере, то, что возможно проверить, приложить все усилия и найти наиболее сведущего, надежно, ответственного и Б-гобоязненного изготовителя или продавца. И тогда в остальном, что уже не зависит от усилий человека, можно положиться

на Творца: что приобретенные тфилин будут отвечать всем требованиям, необходимым для наилучшего исполнения заповеди.

Для того, чтобы проявить бдительность и осторожность во время приобретения тфилин, требуются элементарная информированность по данному вопросу. Даже не постигнув всех тонкостей законов тфилин, лишь обладая базовыми знаниями, можно предпринять все необходимые усилия для того, чтобы избежать подлога. Познакомимся со строением тфилин и с тем, на что следует обращать внимание, проверяя каждый влияющий на их пригодность для исполнения заповеди элемент.

### Строение тфилин и основные термины

Головной и наручный тфилин состоят из трех основных частей: «паршиет», «батим» (ед. ч. «байт») и «рецуот». Слово «паршиет» переводится как «главки». Это написанные на пергаменте определенные фрагменты из Пятикнижия. Слово «байт» означает «дом».

*Байт* (1) — это предмет, изготовленный из сложенной в несколько слоев прессованной кожи, состоящий из трех элементов, которые называются «кцица», «титура» и «мааварта». *Кцица* внешне похожа на коробочку кубической формы. В случае головных тфилин *кцица* представляет собой четыре плотно прилегающих друг к другу отдельных полых отсека (2), сделанных из одного отрезка кожи и соединенных только у самого основания. В каждом из отсеков головных тфилин находятся *паршиет*, написанные на отдельных пергаментках. В случае наручных тфилин *кцица* представляет собой один общий полый отсек, в котором находятся

*паршиет*, написанные на одном общем пергаменте. *Кцица* (2) стоит на основании, которое, после того как в *кцицу* вставили *паршиет*, складывают напололам и прошивают жилами, вставляя их в просверленные вблизи с *кцицей* отверстия. По обе стороны основания находятся небольшие вырезы, одна сторона которых прямая, а другая округлая (в форме четверти круга). Если ровные противоположные стороны надреза соединить воображаемой линией, то можно заметить, что большая часть основания имеет форму квадрата. Эта часть называется *титура* (3) и после прошивания представляет собой сплошную платформу. Меньшая часть основания, т.е. та, которая находится за воображаемой линией и, соответственно, имеет одинаковые надрезы в форме четверти круга, называется «*мааварта*» (4) — туннелеобразная часть, внутри которой проходит ремешок. Слово «*рецуот*» означает «ремешки».

Для того чтобы знать, на что следует обратить внимание во время приобретения тфилин, а затем — и во время пользования ими, рассмотрим по отдельности, какие вопросы могут возникнуть в отношении каждой из составляющих тфилин частей. Если нет оснований сомневаться в том, что были приобретены кашерные тфилин, и их постоянно накладывают, то согласно установленному закону их в будущем не нужно проверять вообще. Но на практике, согласно ряду причин, желательно время от времени (скажем, раз в пять лет) сдавать их на проверку компетентному ревизору. Заметим, что практически все законы, связанные с изготовлением тфилин, были переданы Всевышним на горе Синай, и неточное исполнение их, как правило, делает тфилин непригодными для исполнения заповеди (Менахот, 35а).

Головной тфилин и его вид сверху

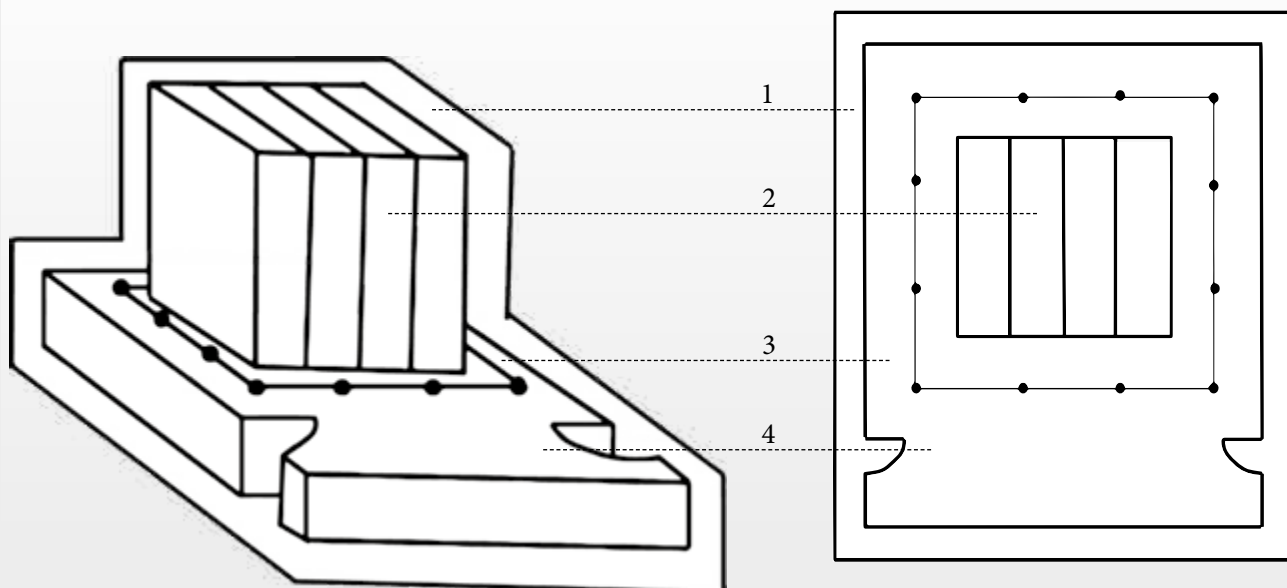



### Паршиет

Специалист по написанию *паршиет* называется «софер стам». Слово «софер» переводится, как «писарь», а слово «стам» является аббревиатурой трех предметов святости, в написании которых он обычно специализируется. «С» — начальная буква слова «сфорим», что означает «книги» и указывает на книгу Торы и на другие книги Танаха, написанные согласно всем правилам. «Т» — начальная буква слова «тфилин», имеются в виду, конечно, *паршиет*, которые вставляются в *батим*. «М» — начальная буква слова «мезузот», т. е. мезузы.

В рамках данной статьи мы сможем коснуться только некоторых законов и правил, которые необходимо учитывать при изготовлении тфилин, чтобы они были пригодны для исполнения заповеди, но даже из этого поверхностного и неполного знакомства становится понятным, насколько *софер стам* должен быть предельно осторожен, чтобы предоставленные им *паршиет* были кашерными.

Начнем с того, что для написания *паршиет* может быть использован определенный вид пергамента, называемый «клаф», для изготовления которого пользуются исключительно кожей тех видов животных, которые разрешены еврею в пищу. (Однако нет необходимости, чтобы животное было зарезано именно тем способом, при котором оно разрешено в пищу.) Самый предпочтительный *клаф* для *паршиет* — это тот, который изготовлен из кожи еще не родившегося теленка. Запрещено пользоваться кожей первенца крупного или мелкого рогатого скота, принадлежащего еврею.

Чтобы кожа приобрела статус *клафа*, ее необходимо обработать определенным образом. *Паршиет*, написанные на необработанной коже, не кашерны. Обработка кожи состоит из нескольких стадий, каждую из которых необходимо осуществлять с таким намерением, что после обработки эта кожа будет использована в качестве *клафа* для написания *паршиет*. Изначально такое «посвящение» кожи должно быть произнесено вслух, но даже если об этом только подумали, постфактум кожей разрешено пользоваться для *паршиет*. Если обработка кожи была произведена без специального намерения, изготовленный из нее *клаф* не пригоден для написания *паршиет*.

Для написания *паршиет* используют два вида *клафа*: изготовленным автоматизированным способом и изготовленным вручную. Первый вид *клафа* дешевле и качественнее, но в отношении «посвящения», упомянутого выше, он проигрывает *клафу* второго вида. Некоторые законоучители

(например, рав Нисим Карелиц в книге «Хут Шани», «Шаббат», ч. 4, стр. 387) считают, что машинный *клаф* отвечает требованиям высокого уровня кашерности, но все же предпочтительней использовать *клаф* ручной выделки. Согласно другому мнению (так пишет, например, рав Шмуэль а-Леви Вознер в книге «Шевет а-Леви», ч. 10, п. 173), машинный *клаф* считается кашерным, но требованиям высокого уровня кашерности отвечает только *клаф* ручной выделки. Согласно третьему мнению (рав Йосеф Шалом Эльяшив), машинный *клаф* разрешено использовать, только если невозможно найти *клаф* ручной работы. *Клаф*, используемый для написания *паршиет*, должен быть цельным, без отверстий и надрывов.

Чернила должны быть иссиня-черными и изготовленными согласно технологии, полученной мудрецами Торы. Существуют определенные правила изготовления *кульмуса* (пера, которым пользуются для написания *стам*), которые влияют на кашерность *паршиет*. Кроме того, *кульмус* должен быть красивым, даже если качество письма от этого совсем не зависит.

Буквы должны быть написаны согласно всем правилам, с выдержанными между ними промежутками. Текст *паршиет* тфилин насчитывает 3188 буквы (1594 в головных и столько же – в наручных), неверное написание хотя бы одной из которых делает *паршиет* некашерными. В определенных случаях разрешено исправить допущенную ошибку или устранить кляксу, но иногда это запрещено. Буквы должны быть именно написаны, но не созданы с помощью удаления чернил, они не должны примыкать одна к другой и т. д.

И буквы, и слова, и предложения, и главы в *паршиет* обязательно должны быть написаны в той последовательности, в которой они написаны в Торе. Поэтому, если в уже написанном тексте обнаружили пропущенную или неверно написанную букву или слово, выцветшие или облупившиеся чернила и т. п., необходимо либо удалить изъян и весь текст, написанный после него и написать, как положено, либо захоронить *клаф* и начать работу заново. В этой сфере существует довольно много нюансов, которые каждый *софер стам* обязан досконально знать и помнить. Существуют определенные правила, регулирующие длину строк, длину и ширину *клафа*, количество строк, размер промежутков и отступов.

Каждое Имя Творца, которое встречается в тексте, должно быть написано с осознанием того, что это святое Имя. Перед тем, как его написать, *софер стам* произносит вслух, что он пишет святое Имя Творца. При этом чернил на *кульмусе*

должно быть достаточно для того, чтобы написать все Имя целиком, не окуная *кульмус* в чернильницу вторично. Очень важно, чтобы весь текст, а в особенности, Имена Творца, были написаны в состоянии духовной и физической чистоты. Даже часть Имени Творца, размером в точку, запрещено стирать. Существует множество законов, устанавливающих, как делать исправления, если была допущена ошибка при написании святого Имени.

В Торе в некоторых словах специально «не достаёт» буквы, а иногда имеется «лишняя» буква или другой знак. При переписке *паршиет* все особенности текста должны быть учтены и скрупулезно воспроизведены. В «Шулхан Арухе» («Орах Хаим», 32:20) сказано: «Необходимо очень внимательно относиться к «недостающим» или «дополнительным» буквам текста, ибо отсутствие или переизбыток всего одной буквы делает тфилин некашерными. Получится, что человек, который будет налагать эти тфилин, не исполнит заповедь и впустую произнесет на них благословление, за что переписчику полагается суровое наказание. Поэтому каждый, кто занимается написанием или исправлением *паршиет*, должен обладать великой Б-гобоязненностью, и трепетать перед словом Всевышнего».

В этой связи хочется привести историю, которая приведена в Талмуде от имени великого мудреца Торы эпохи Мишны, раби Меира. Рассказывает раби Меир: «Когда я пришел к раби Ишмаэлю и тот спросил, каким ремеслом я занимаюсь, я ответил ему, что занимаюсь перепиской святых текстов. Получив такой ответ, раби Ишмаэль произнес: «Сын мой, ты должен особо прилежно исполнять свою работу, ибо ремесло твое — святое ремесло: если ты не допишешь всего одну букву или напишешь на одну букву больше, ты приведешь Мир к катастрофе!»» (Эрувин, 13а; Сота, 20а).

После того, как *паршиет* готовы, невозможно установить, было ли исполнено многие условия, необходимые для их кашерности, и в конечном итоге в этом вопросе приходится полагаться на свидетельство *софера стам*, который их писал. Поэтому прежде, чем приобретать *паршиет* или комплект завершенных тфилин, внутри которых уже находятся *паршиет*, необходимо убедиться, что у *софера стам*, который их писал, имеется на руках действующее удостоверение, выданное ему известным раввином или авторитетной организацией, контролирующей компетентность переписчиков («*ктав кабала*»). Данный документ действителен только в течение ограниченного

времени (как правило, в течение трех лет), по истечении которого *софер стам* должен пересдать экзамены и возобновить сертификат, дающий ему право продолжать писать *стам*. Такие предосторожности необходимы для того, чтобы не получилось так, что, забыв какой-либо закон, *софер стам* не предоставил заказчику некашерную продукцию. А законов и правил, которыми профессиональный *софер стам* должен в совершенстве владеть, как мы убедились, огромное множество. Заказывать *паршиет* можно исключительно у такого *софера стам*, о котором доподлинно известно, что он обладает истинным трепетом перед Всевышним, отличаться особой праведностью и является кристально честным и бескорыстным человеком. А таковых в еврейском народе, слава Б-гу, немало! Желательно, чтобы *софер стам* был знатоком Торы и находился на высоком духовном уровне.

Перечислим некоторые объективные требования, предъявляемые к *соферу стам*. Это должен быть мужчина старше 13 лет и обладать определенными признаками физиологической зрелости. Перед написанием святых текстов ему запрещено употреблять препараты, обладающие наркотическими свойствами, а также алкоголь. Ему запрещено приступать к написанию текста, если он ощущает усталость. Если *софер стам* в состоянии писать ровные строки, только на разлинованном *клафе*, он может продавить в нем прямые линии. Но если он может обойтись без разметки, он должен разметить только границы будущего текста.

Текст *паршиет* должен быть и написан вручную ровным и красивым подчеркиком, причем если *софер стам* — правша, он обязательно должен писать правой рукой, а если он левша, — то обязательно левой. (Кстати для сефардов предпочтительней приобретать *паршиет*, написанные правой рукой, см «Ор ле-Цион», ч.2, 3:3.) Каждая буква в *паршиет* должна быть написана ради исполнения заповеди тфилин. Для этого перед тем, как приступать к работе, *софер стам* должен произнести вслух, что он пишет *паршиет* во имя заповеди тфилин. Все время, пока *софер стам* занят написанием *паршиет*, он также должен иметь в виду, что делает это во имя заповеди тфилин. *Клаф* запрещено переворачивать буквами вниз, даже для того, чтобы предотвратить попадание пыли на непросохшие чернила. Текст должен быть обязательно переписан с готового, проверенного текста, а не записан по памяти. Во время работы *софер стам* обязан произносить вслух каждое слово, которое он собирается написать.



Хотя законы, относящиеся к тфилин вообще и к *паршиет* в частности, идентичны для всех евреев, тем ни менее в разных общинах существуют свои индивидуальные обычаи написания букв, завязывания узлов *рецуот* и т. д. Этот факт также очень важно учитывать при покупке тфилин, ведь одна из основ иудаизма продолжать традиции своих предков. Другими словами, консультируясь с опытным и компетентным раввином по вопросу о приобретении тфилин, человеку следует указать, к какой общине он принадлежит.

Закончив написание *паршиет*, *софер стам* внимательно проверяет их, после чего передает профессиональному ревизору, который внимательно проверяет каждую букву, написана ли она в строгом соответствии с законом. Желательно, чтобы *паршиет* проверяли два или несколько ревизоров, т. к. у каждого человека есть свои индивидуальные способности, и разные люди часто находят разные недочеты. Ревизор должен быть специалистом во всех законах не меньше, а даже больше, чем *софер стам*, разбираться во всех тонкостях возможных недочетов, ошибок и изъянов. Он, подобно *соферу стам* периодически должен сдавать экзамены на квалификацию и иметь на руках удостоверение от компетентного раввина или раввинской организации. Сегодня широко распространена компьютерная проверка, с помощью которой возможно выявить отклонения от текста Торы, допущенные при написании *паршиет*. В дополнении к проверке ревизоров, следует пользоваться и компьютерной проверкой.

*Паршиет* скручивают с конца к началу, обматывают небольшим кусочком *клафа*, перевязывают волосом кашерного животного (так же во имя заповеди тфилин) и вставляют в отсеки *кици*. Запрещено, чтобы *паршиет* даже небольшой своей частью находились в *титуре*. В тфилин *паршиет* должны быть помещены в вертикальном положении, когда верхние строчки текста находятся сверху. В отсеки головных тфилин *паршиет* должны быть вставлены в определенном порядке. Закон установлен в соответствии с мнением Раши, согласно которому, *паршиет* вкладывают в отсеки головных тфилин в той последовательности, в которой они написаны в Торе: «Кадеш Ли» (Шмот, 13:1-10), «Ве-Ая Ки Ивиеха» (Шмот, 13:11-16), «Шма» (Дварим, 6:4-9) и «Ве-Ая Им Шамоа» (Дварим, 11:13-21). Порядок размещения *паршиет* не зависит от того, идет ли речь о правше или о левше. Нарушение очередности *паршиет* делает тфилин непригодными для исполнения

заповеди. Принято, что небольшая часть волоска, которым обмотан *клаф*, выступает за пределы байта (в головных тфилин это *клаф* с главой «Вэ-Ая Им Шамоа»).

Очевидец, присутствующий на одной из фабрик по изготовлению тфилин во время того, как работник вкладывал *паршиет* внутрь *батим*, рассказал, что перед работником стояли большие коробки, в каждой из которых находились десятки готовых *паршиет*: в одной – «Кадеш Ли», в другой – «Вэ-Ая Ки Ивиеха» и т. д. Работник обматывал *паршиет* волосом и вставлял в *батим*. Вопрос, откуда он знает, что *парша* с текстом «Кадеш Ли», которую он только что вставил в *байт* была написана перед *паршиет* с текстами глав, которые следуют в Пятикнижие после нее и, соответственно, должны быть обязательно написаны после нее, работник оставил без ответа. А ведь если *паршиет*, находящиеся в тфилин, не написаны в порядке их последовательности в Торе, тфилин абсолютно непригодны для исполнения заповеди.

В некоторых общинах в качестве устрожения учитывают также дополнительное мнение в отношении порядка расположения *паршиет* (и в головных тфилин, где они разделены, и наручных, написанных на общем *клафе*) и накладывают «тфилин Рабейну Там», порядок *паршиет* в которых: «Кадеш Ли», «Ве-Ая Ки Ивиеха», «Ве-Ая Им Шамоа» и «Шма». Как такой порядок «уживается» с приведенным выше законом, что все буквы, слова и главы должны быть написаны в том порядке, в котором они следуют в Торе? Дело в том, что хотя «Шма» кладут в тфилин Рабейну Там после «Ве-Ая Им Шамоа», но пишут ее раньше (в *паршиет* наручных тфилин, оставляя для предыдущей главы место на общем *клафе*).

Заметим, что в книге «Шаарей Тшува» («Орах Хаим», 32:67) приведено, что, исполняя заповедь тфилин, помимо установленного согласно мнению Раши закона, некоторые в качестве устрожения учитывают мнение Рабейну Там, на что есть веские причины, а никакие другие мнения учитывать не принято. Когда рав Хаим из Воложина спросил Виленского Гаона, нужно ли накладывать тфилин Рабейну Там («Маасе Рав», доп. к 18 п.; «Кетер Рош», п. 14), его великий учитель ответил, что даже это устрожение излишнее, ибо тот, хочет учесть все мнения о требованиях, предъявляемых к тфилин, должен накладывать десятки пар тфилин, а следует накладывать только те тфилин, которые изготовлены согласно принятому закону.

Продолжение следует

# Мамин дом

Взгляд на жизнь моей матери рабанит Батшевы Эстер Каневски (благословенной памяти), жены одного из руководителей нашего поколения гаона рава Хаима Каневского (да продлит Всевышний его годы!), на фоне истории предыдущих поколений.

Рабанит Рут Цивьён

## Моя бабушка рабанит Эльяшив

Продолжение

### «Дос из дох майн ган эден!»

На склоне лет у бабушки обнаружили болезнь легких, и вскорости, в 5754 (1994) году, она умерла. Перед смертью она причитала: «День свадьбы приближается. Что же будет после “семи благословений”?», этим она хотела сказать: «Что будет по окончании семидневного траура по мне? Как дедушка справится без меня? Сможет ли он спокойно учиться?»

Бабушка любила слушать, как дедушка учится. «Дос из дох майн ган эден!» («Для меня это — рай!») — говорила она.

Как-то после родов бабушка отдыхала в доме своих родителей, и дедушка пришел ее проведать. Поговорив с ним немного, бабушка высказала сожаление, что из-за нее он отвлекается от учебы: «Ты же знаешь, что я в надежных руках. Тебе не о чем беспокоиться...»

Бабушкина преданность дедушкиной Торе была абсолютно бескорыстной. У бабушки с дедушкой была одна общая цель — чтобы дедушка мог спокойно, без помех учиться, и при этом избегать известности. Меньше всего бабушка стремилась к тому, чтобы дедушка стал знаменитым благодаря выученной им Торе, или чтобы она стала знаменитой, будучи его женой.

Как-то дедушке предложили занять важную должность в раввинате одного большого города, но бабушка отговорила его принять это предложение. При случае она попросила рава Шаха благословить дедушку, чтобы ничто не мешало ему спокойно учиться.

Однажды бабушка сказала с досадой: «Ведь говорила я ему, чтобы он не занимался судебными вопросами, вот и довело его это до известности»... Когда дедушка покинул пост судьи в связи с историей о мамзерах, многие уговаривали его вернуться, но бабушка была непреклонна: «Теперь, когда у нас уже нет серьезных затруднений с деньгами, я хочу, чтобы ты мог спокойно учиться». [В 5733/1972 году главный раввин Израиля дал разрешение на брак двум мамзерам (брату и сестре), чей статус, не позволяющий им вступать в брак с обычными евреями, был установлен авторитетным судом Торы. Катастрофические последствия такого решения были ясны великим мудрецам Торы

того поколения, как и то, что решение не было основано на законах Торы. Рав Эльяшив покинул свой пост судьи в государственном раввинате в знак протеста после этих событий. Подробнее см. «В кругу великих», т. 1, стр. 486 и далее. — Прим. ред.]

В один из праздников к бабушке с визитом приехали его сваты — рав Шломо Залман Ойербах и рав Зейдель Залман Айзлер. Они поднялись по лестнице и постучали в дверь. Бабушка открыла им, поздоровалась, поинтересовалась, как поживают их жены, а потом извинилась: «Моего мужа нет дома, он ушел учиться в “Оэль Сара” и вернется только после полудня.»

Пришлось гостям уйти ни с чем. Позвать бабушку из синагоги, которая находилась на расстоянии нескольких домов, тем самым оторвав его от учебы, бабушке и в голову не пришло...

## «Пусть Тора будет для тебя сладкой, как сахар»

Бабушка была насквозь пропитана любовью к Торе и никогда не искала выгоды для себя. Она не чувствовала, что ее преданность Торе мужа является чем-то особенным. Бывало, она говорила: «А ман ин а беис мидреш, а вайб ин а кох» («Муж — в доме учения, жена — на кухне»). Все, что она делала для дедушки, было для нее естественным и само собой разумеющимся. Она удивлялась: «Все говорят о том, что ради Торы надо чем-то жертвовать. Я никогда не чувствовала, что я чем-то жертвую».

Сколько любви к Торе было в ее сердце!

Когда бабушка раздавала детям куски сахара, она приговаривала: «Пусть Тора будет для тебя сладкой, как сахар», а, раздавая шоколад, говорила: «Пусть Тора будет для тебя сладкой, как сахар, а не как шоколад. Потому что шоколад не просто сладкий — в нем намешаны разные вкусы, а Тора должна быть сладкой без всяких примесей!»

Будучи преданной дедушкиной Торе, бабушка не гналась за почетом. Многие женщины приходили к ней за советами, а когда они уходили, она вздыхала: «Я всех обманываю. Они же думают, что я что-то собой представляю»... С присущей ей скромностью, она говорила: «Бедный папа (имея в виду своего мужа), что за жена ему досталась... Он был достоин более удачной партии»...



## Люди с разбитыми сердцами

Удивительные бабушкины качества добавляли еще один штрих к ее благородному образу. Она была уникальной личностью, унаследовав у своих родителей, дедушки рава Арье и бабушки Ципоры Ханы, способность всю себя отдавать другим. К ней приходили разные женщины с нелегкой судьбой, она их утешала, подбадривала, укрепляла их сокрушенные сердца, и даже просто поила чаем. И когда они уходили, в их глазах блеснул лучик надежды.

Моя тетя, рабанит Исраэльзон, вспоминает, что в их доме бывали разные «типы». Один из них был «совершенно ненормальный» — он всегда ходил, делая два шага вперед и четыре назад... Другой бедняга по имени Шунье приходил каждую пятницу отведать кушанья, приготовленные для шаббатной трапезы. Невзирая на царящую в доме бедность, бабушка угощала его порцией рыбы, куском курицы и тарелкой горячего супа. В качестве благодарности Шунье напевал красивую мелодию из его родного местечка.

Среди постоянных посетителей была молодая женщина, приехавшая из Польши. Во время Катастрофы слухи о том, что происходило с европейскими евреями, свели ее с ума, она кричала в истерике и билась головой об стену. И она нашла приют в бабушкином доме.

Одна женщина, чей рассудок помутился как следствие многочисленных бед, выпавших на ее долю, приходила каждый день и просила помощи в починке одежды. Бабушка усаживалась, подбирала нитки подходящего цвета и старательно выполняла заказ. Но, закончив, она могла услышать: «Но, рабанит, здесь нужны более светлые нитки!». Ни слова не говоря, бабушка отпарывала подшитый подол, открывала коробку с нитками и предлагала той женщине самой выбрать нужный цвет. А потом перешивала все заново. Женщина, вроде бы довольная, уходила, но вскорости возвращалась: «Рабанит, платье получилось слишком длинное, его надо укоротить на полсантиметра». Бабушка снова садилась, распарывала подол и перешивала его в третий раз...

Бабушка требовала уважительного отношения к этой женщине от своих внуков. Одного бабушкиного взгляда было достаточно, чтобы появившаяся была улыбка мгновенно исчезала...

Моя тетя рассказывает, что как-то она простосердечно спросила: «Мама, а эти люди — они родственники со стороны Левиных или со стороны Эльяшвиных?», на что бабушка ей ответила: «Они больше, чем родственники, намного больше»...

И даже на семейных торжествах бабушку окружали всякие странные личности.

Эти женщины чувствовали себя очень близкими бабушке. После бабушкиной смерти одну из них

спросили, знала ли она рабанит Шейну Хаю. «Знала ли я ее? — в недоумении воскликнула та, — Разумеется, знала! Я была ее лучшей подругой!» И такие заявления можно было услышать от многих...

(Похожую историю бабушка рассказывала про свою дочь — мою маму, которая послала одну женщину за советом к раву Эльяшвиу, порекомендовав ей: «Скажи моей маме, что ты — моя близкая подруга». Услышав это, бабушка улыбнулась: «У нее все — подруги»... Бабушка, бывало, говорила: «У меня тоже есть свои “клиентки”, но у моей дочки Батшевы они днюют и ночуют».)

## В погоне за добрыми делами

Все дни жизни рабанит Эльяшив были заполнены добрыми делами. Например, она каждый Шаббат навещала вдову гаона рава Зелига Реувена Бенгиса (главного раввина «Эда Харедит»), которая жила одна.

Бабушка готовила еду для нуждающихся и посылала детей разнести ее. Мамина подруга рассказывала мне, как они вдвоем разносили бедным перед Шаббатом рыбу и халы.

Позже, уже женив всех детей, бабушка нашла еще один способ благотворительности. Каждый Шаббат после трапезы она навещала одну одинокую женщину, прикованную к постели. В пятницу она готовила и посылала ей всякие изысканные кушанья, а в Шаббат часами сидела у нее, скрашивая ее одиночество.

Как бабушка узнала про эту женщину? Она случайно услышала в синагоге разговор двух женщин: одна сказала другой, что необходимо найти кого-то, кто сможет навещать больную по Шаббатам. Бабушка тут же «схватила» эту заповедь.

## Думать только о других

В дни своей последней болезни бабушка все время беспокоилась о заботливых медсестрах, которые обслуживали ее по ночам, пытаясь уменьшить ее страдания. Стоило им прийти, как она сразу же спрашивала: «Вы поели что-нибудь? Попили?»

Бабушка очень старалась не задевать других людей. Как-то ей показалось, что она кого-то обидела, так она после этого всю ночь не могла уснуть!

Она сама привыкла думать только о других, и так же воспитывала своих дочерей. Каждый раз, когда она приезжала в Бней Брак к моей маме, она спрашивала ее: «Твой муж тобой доволен? А свекровь тобой довольна?» Довольна ли она мужем или свекровью, хорошо ли ей в новом доме — эти и другие подобные вопросы она никогда не задавала...

## «Я не хотела, чтобы Вы оставались одна»

Вот что рассказала одна учительница, которая была классной руководительницей у моей тети, рабанит

Риммер, когда та училась в школе. «Эта история произошла во время моих индивидуальных бесед с мамами учениц. Подошла очередь рабанит Эльяшив, и она зашла в класс. Мы поговорили, и она уступила место следующей маме. Было уже довольно поздно, когда я закончила со всеми беседовать. Выйдя из класса, я увидела рабанит Эльяшив, которая кого-то ждала. С удивительной простотой она объяснила: «Я не хотела, чтобы Вы оставались одна»...

Мы вместе вышли из здания школы, попутно я с волнением объяснила, какая это для меня честь — идти вместе с рабанит Эльяшив, на что она ответила: «Вы себе не представляете, как счастлива будет моя дочь, когда я расскажу ей, что шла вместе с учительницей...».

### Женская мудрость

Бабушка была великой праведницей. Каждую неделю она читала в «Цэна у-Реэна» (*книга для женщин, написанная на языке идиш — прим. пер.*) раздел, соответствующий недельной главе Торы, и заканчивала всю книгу Псалмов. Она очень хорошо разбиралась в алахе, и иногда сама отвечала на вопросы, с которыми люди приходили к раву Эльяшиву... В канун Йом Кипура к дедушке выстраивалась длинная очередь из молодых людей с вопросами по поводу поста для их беременных жен. Бабушка, испытывая жалость по отношению к этим женщинам, выходила к ожидающим своей очереди и говорила: «Не спрашивайте моего мужа, сходите лучше к раву такому-то, он примет для вас облегчающее решение...»

Бабушка была наделена особой житейской мудростью, у нее в ходу было много мудрых пословиц, например: «*А пач фаргейт обэр а ворт фарштейт*» («Пощечина пройдет, а слово останется»). Как-то врач спросил ее, сколько ей лет, на что она ответила: «Деньги, детей и годы — не считают»... Ее отец, рав Арье Левин, видя ее смекалку, шутя говорил: «Жаль, что она не родилась мальчиком...»

### Преданная бабушка

Рабанит Эльяшив запомнилась мне как теплая и любящая бабушка. К каждому внуку у нее было особое отношение. Говорили, что она знает всех своих потомков и даже помнит их вторые и третьи имена... Внуки любили приходить к ней домой — полакомиться и получить свою порцию баловства. Каждый раз, когда мы с мужем навещали ее, она вручала нам плитку шоколада или что-нибудь в этом роде, а потом обязательно звонила, чтобы узнать, как мы доехали. Когда я была в санатории для рожениц, она звонила мне каждый день, спрашивала, как мы с малышом себя чувствуем, и извинялась, что не приходит меня навещать из-за слабости.

Когда бабушка навещала кого-нибудь из детей или внуков в Бней Браке, они воспринимали это как праздник. Мама вычищала весь дом к ее приходу, до блеска протирая окна и приговаривая: «Ради исполнения заповеди почитания матери...»

### Довольство малым

Бабушка не любила подарки и не соглашалась ничего получать бесплатно. Будучи невестой, я приехала к ней со своей будущей свекровью, и та привезла ей в подарок шикарный веер. Просто чудо, что она согласилась его взять... Ведь тогда же она сказала: «Если бы я принимала все подарки, которые мне пытаются сделать, мне бы пришлось достроить над квартирой еще один этаж, чтобы все это хранить».

Когда бабушка с дедушкой уезжали летом отдыхать, моя старшая сестра жила с семьей в их иерусалимской квартире. Однажды она решила в знак благодарности подарить бабушке что-нибудь. Она знала, с кем имеет дело, поэтому ограничилась простой скатертью, которая, как она знала, была в доме необходима. Но бабушка все равно была недовольна, и успокоилась только заплатив за скатерть, причем больше, чем та стоила...

Одевалась бабушка просто и скромно. Всех своих детей она женила в одном и том же платье. После очередной свадьбы платье стиралось и убиралось в шкаф до следующей свадьбы. Это же платье продолжало служить свою службу и на свадьбах внуков. Приехав к бабушке после помолвки, я предложила ей в честь моей свадьбы сшить новый наряд, на что бабушка ответила: «Если я буду в новом платье, меня же никто не узнает...»

Бабушка говорила: «Разве можно удостоиться мужа — знатока Торы, если все время обновлять гардероб?»

Однажды бабушке принесли новый халат. Внучка, пришедшая к ней в гости, сказала, что халат очень красивый, но бабушка ответила, что он слишком длинный, и надо бы его укоротить.

— Но, бабушка, это сейчас модно!

— Ах, вот как? Тогда я должна укоротить его немедленно...

\*\*\*

Бабушка была остатком исчезнувшего поколения, воплощением великой женщины прошлого, всю жизнь отдавшей на благо мужа и его Торы. Как я уже говорила, дедушка, вспоминая ее, цитировал строку из гимна «Эшет Хаиль»: «Она воздаст ему добром, не злом» (Мишлей, 31:12). На самом деле ей подходят все строки этого гимна, а в особенности последняя: «Воздайте ей плодами рук ее, и прославится она в воротах деяниями своими» (Мишлей, 31:31).

Перевод: г-жа Хана Берман



## Портал «Беерот Ицхак»

[www.beerot.ru](http://www.beerot.ru)



[www.beerot.ru](http://www.beerot.ru)

- ▶ ТОРА, МИШНА И ТАЛМУД, ЕВРЕЙСКИЙ ЗАКОН, ЭТИКА И МНОГОЕ ДРУГОЕ!
- ▶ СТАТЬИ И ПЕРЕВОДЫ ЕВРЕЙСКИХ КНИГ
- ▶ ВИДЕО И АУДИО УРОКИ
- ▶ ОТВЕТЫ КОМПЕТЕНТНЫХ РАВВИНОВ
- ▶ ВСЕ ЖУРНАЛЫ «БЕЕРОТ ИЦХАК»

## Женский сайт

[www.beerotwomen.ru](http://www.beerotwomen.ru)

- ▶ СТАТЬИ, АУДИО И ВИДЕО УРОКИ
- ▶ МОЛИТВЫ И ТЕИЛИМ НА ВСЕ СЛУЧАИ ЖИЗНИ
- ▶ АЛАХИЧЕСКИЕ КОНСУЛЬТАЦИИ
- ▶ КАШЕРНЫЕ РЕЦЕПТЫ  
ДЛЯ БУДНЕЙ И ПРАЗДНИКОВ

## Детям и их родителям

[www.detskiy-mir.beerot.ru](http://www.detskiy-mir.beerot.ru)

- ▶ УНИКАЛЬНАЯ ОНЛАЙН-ШКОЛА  
«БЕЕРОТ ИЦХАК»
- ▶ УРОКИ ДЛЯ ДЕТЕЙ И ИХ РОДИТЕЛЕЙ
- ▶ РАССКАЗЫ И ИСТОРИИ
- ▶ ОБУЧАЮЩИЕ ИГРЫ

КАЖДЫЙ ДЕНЬ — НОВЫЕ МАТЕРИАЛЫ!



Jüdisches  
Hilfswerk  
Jahadus Zürich



Приглашаем на традиционный  
ханукальный семинар в Цюрихе  
20 – 22 декабря



# «СВЕТ И РАДОСТЬ ТОРЫ»

- ✓ Неповторимая атмосфера гостеприимности еврейского Цюриха
  - ✓ Совместные трапезы и молитвы
  - ✓ Занятия и индивидуальные беседы с раввинами и их женами —  
**рав Игаль и рабанит Лора Полищук,**  
**рав Авраам и рабанит Хава Куперман**
  - ✓ Занятия с участием интересных цюрихских лекторов  
на немецком языке
  - ✓ Учеба в хаврутах
  - ✓ Возможность организации занятий старших детей  
и бебиситтинга для младших.
- (Пожалуйста, дайте нам знать как можно скорее, заинтересованы ли Вы в этом).

Семинар заканчивается  
зажиганием первой свечи  
и Месибат Ханука



Взнос:

50€ взрослый, 25€ ребенок от 9 до 16 лет

Радикальное отсутствие денег на взнос  
не должно стать препятствием – напишите  
о проблеме организаторам семинара.

Приезд на семинар участники организуют  
самостоятельно за свой счет.



РЕГИСТРАЦИЯ: [ojrovesimcho@gmail.com](mailto:ojrovesimcho@gmail.com) / +41 76 499 28 14  
Ждем Вас! Количество участников ограничено!

## Линия по оказанию помощи



Есть проблемы с выбором врача, получении очереди к специалисту или на проверку, с возвратом денег и получением рецепта и тому подобное? Постараемся вам помочь

Звоните: **053 480 99 40**



**Бюрократические проблемы**  
(в налоговой службе,  
министерстве внутренних дел  
и тому подобное),  
в системе образования,  
в поисках работы?

Звоните: **050 412 03 36**  
(общество «Иману»)





# Сердечно поздравляем

**р. Йосефа Кобелева и его супругу**  
с бар-мицвой сына Йеуды Арье (*Кирьят Сефер*)

**р. Меира Сакевича и его супругу**  
с рождением сына (*Реховот*)

**р. Арье Вольфсона и его супругу**  
с рождением дочери,

**р. Исраэля Левина и его супругу**  
с рождением внучки (*Брахфельд — Иерусалим*)

**р. Ури Исраэля Гольдина и его супругу**  
с рождением дочери (*Иерусалим*)

**р. Йонатана Шустермана и его супругу**  
с обручением дочери Наоми Ширы  
(*Иерусалим*)

**р. Натана Меллера и его супругу**  
с рождением внуков,  
**г-жу Любу Ростовскую**  
с рождением правнуков (*Бейтар*)

**р. Шмуэля Каспина и его супругу**  
и **р. Моше Розенбаума и его супругу**  
со свадьбой детей — Элияу и Эстер,  
**р. Бориса Каспина и его супругу,**  
**р. Элазара Лельчука и его супругу**  
и **г-жу Голду Розенбаум** со свадьбой внуков  
(*Ашдод — Бейтар*)

**р. Баруха Медведя и его супругу**  
с бар-мицвой сына Яакова (*Бейтар*)

**р. Арье Войтоловского и его супругу**  
с бар-мицвой сына Шломо,  
**р. Александра Войтоловского и его супругу**  
и **р. Йосефа Магируса и его супругу**  
с бар-мицвой внука (*Кирьят Сефер — Бейтар*)

**р. Александра Нюрнберга и его супругу**  
с обручением дочери Мирьям,  
**г-жу Симу Рохкинд**  
с обручением внучки (*Иерусалим*)

**г-жу Хану Сакович** со свадьбой дочери Сары,  
**г-жу Рахель Сакович** и **г-жу Лею Башенков-**  
**скую** со свадьбой внучки (*Бейтар*)

**р. Биньямина Клейнермана и его супругу**  
с бар-мицвой сына Баруха (*Офаким*)

**р. Эзру Кнежевича и его супругу**  
с бар-мицвой сына Бецалеля (*Офаким*)

**р. Шмуэля Биньямина Штильмана**  
**и его супругу**  
с бар-мицвой сына Шалома Исраэля Меира,  
**р. Авраама Штильмана и его супругу**  
и **р. Арье Хаима Ханина и его супругу**  
с бар-мицвой внука,  
**г-жу Иду Эмдин** с бар-мицвой правнука  
(*Кирьят Сефер — Иерусалим*)

**р. Даниэля Бенко и Дину Асю Дорогову**  
со свадьбой (*Иерусалим*)

**р. Шауля Питермана и его супругу**  
со свадьбой дочери Шуламит (*Офаким*)

**р. Шимона Швальба и его супругу**  
с бар-мицвой сына Шломо,  
**г-жу Елену Швальб** с бар-мицвой внука  
(*Брахфельд — Рязань*)

**р. Бенциона Парицкого и его супругу**  
с рождением сына,  
**р. Кальмана Эпштейна и его супругу**  
и **г-жу Нину Парицкую** с рождением внука  
(*Москва — Иерусалим*)

**р. Александра Кузика и его супругу**  
со свадьбой дочери Рахели (*Брахфельд*)

**р. Йеуду Илеля Пекаревича и его супругу**  
с рождением дочери,  
**р. Адира Пекаревича и его супругу**  
с рождением внучки (*Иерусалим*)

**р. Исраэля Трищука**  
с окончанием трактата Хагига  
Вавилонского Талмуда (*Иерусалим*)

**р. Ханциса Бера**  
с окончанием трактата Брахот  
Вавилонского Талмуда (*Иерусалим*)